

WOLFPACK

Amoladora angular

Angle Grinder
Meuleuse D'Angle
Winkelschleifer
Smerigliatrice Angolare
Rebarbadora Angular

(07020556 / S1M-JC7-125D)



Manual de Instrucciones

Instruction Manual (Original)

Manuel d'instructions

Bedienungsanleitung

Manuale di istruzioni

Manual de instruções





ADVERTENCIA Lea todas las indicaciones e instrucciones de seguridad. Si no se respetan las indicaciones e instrucciones de seguridad, podrían producirse descargas eléctricas, incendios y/o lesiones graves.

Conserve todas las indicaciones e instrucciones de seguridad para el futuro.

USO CONFORME A LAS NORMAS

Esta máquina está destinada para lijar y cortar piedra y metal mediante el uso del disco de lijado o de corte correspondientes. Además, la amoladora angular deberá estar equipada con la cubierta protectora correspondiente.

La máquina tiene una cubierta protectora adjunta, prevista exclusivamente para trabajos de lijado. En caso de que desee cortar metal o piedra con el aparato, deberá instalar una cubierta protectora especial para cortar, que podrá adquirir en un comercio especializado o a través de la dirección de nuestro servicio de atención al cliente.

USO NO CONFORME A LO PREVISTO

Todas las aplicaciones con el dispositivo que no aparezcan citadas en el capítulo «Uso conforme a lo previsto» se considerarán como usos no conformes a lo previsto.

El dispositivo no puede utilizarse para los siguientes fines:

- Tratamiento de materiales no citados en el uso conforme a lo previsto,
- Uso con una hoja de sierra,
- Usocomodispositivofijo,
- Accionamiento para otros dispositivos

Peligro de lesiones. El usuario del dispositivo será responsable de todos los daños materiales o personales resultantes de un mal uso.

En caso de uso de componentes diferentes o no originales en la máquina, se extinguirá la garantía del fabricante.

RIESGOS RESIDUALES

También si usa el dispositivo correctamente, queda siempre un cierto riesgo residual que no puede excluirse. Por el tipo y la construcción del dispositivo, pueden producirse los siguientes riesgos potenciales:

- Contacto con las muelas de rectificar sin proteger.
- Contacto con muelas de rectificar mientras aún estén girando.
- Proyección de piezas de las muelas de rectificar y otras piezas.
- Daños auditivos en caso de no llevar la protección auditiva indicada.
- Inhalación de polvos.
- Descargas eléctricas en caso de contacto con componentes eléctricos sin aislar.

Si no se siguen las instrucciones contenidas en sus instrucciones de uso, pueden producirse otros riesgos residuales por uso indebido.

INDICACIONES DE SEGURIDAD ADICIONALES PARA LA AMOLADORA ANGULAR

• No utilice ningún accesorio que no haya sido especialmente previsto o recomendado por el fabricante para esta herramienta eléctrica. El hecho de que sea posible fijar un accesorio a su herramienta eléctrica no garantiza un empleo seguro del mismo.

- La velocidad permitida para el accesorio debe ser como mínimo tan elevada como la velocidad máxima indicada en la herramienta eléctrica. Un accesorio con una velocidad superior a la permitida puede partirse y salir despedido.

- El diámetro exterior y el grosor del accesorio deben corresponder a las medidas de su herramienta eléctrica. Puede suceder que los accesorios mal dimensionados resulten difíciles de proteger o controlar.

- Los discos de lijado, bridas, platos de lijado u otros accesorios deben ajustarse de forma exacta al husillo de lijado de su herramienta eléctrica. Los accesorios que no se ajusten de forma exacta al husillo de lijado de la herramienta eléctrica pueden girar de manera irregular, vibrar con demasiada fuerza o provocar una pérdida del control durante su manejo.

- No utilice ningún accesorio que esté dañado. Antes de cada uso, compruebe que los accesorios (discos de lijado o de corte) no presentan astilladuras, grietas, desgaste o deterioro excesivo. Si la herramienta eléctrica o el accesorio caen al suelo, compruebe que no estén dañados, o utilice un accesorio que esté en buenas condiciones. Si ha comprobado e instalado el accesorio, asegúrese de que tanto usted como otras personas que se encuentren en las cercanías están más allá del alcance del accesorio rotativo, y ponga a funcionar el aparato a la máxima velocidad durante un minuto. En la mayoría de los casos, los accesorios dañados se rompen durante este periodo de prueba.

- Lleve puesto un equipo de protección personal. Utilice, en función de la aplicación, protección facial completa, protección ocular o gafas protectoras. Siempre que sea conveniente, lleve puesta una mascarilla antipolvo, protección auditiva, guantes de protección o un mandil especial que mantenga alejadas de su cuerpo las pequeñas partículas procedentes del lijado o del material. Debe proteger sus ojos de las partículas extrañas presentes en el aire, producidas como consecuencia de las distintas aplicaciones. Deberá disponer de una mascarilla antipolvo o antigás para filtrar el polvo que se desprenda durante la aplicación. Si se expone a ruidos fuertes durante largos periodos de tiempo, es posible que sufra pérdidas de audición.

- Asegúrese de que las personas que puedan estar presentes en su entorno de trabajo respetan la distancia de seguridad. Cualquier persona que acceda al entorno de trabajo deberá llevar puesto un equipo de protección personal. Los fragmentos de la pieza de trabajo o los accesorios rotos pueden saltar, causando lesiones incluso más allá del entorno de trabajo inmediato.

- Mantenga agarrado el aparato solamente por las empuñaduras aisladas, al realizar trabajos durante los cuales el accesorio pudiera entrar en contacto con cableado eléctrico no visible o con el propio cable de red. El contacto con un cable eléctrico puede transmitir la tensión a las

- Mantenga el cable de red lejos de los accesorios giratorios. Si usted pierde el control del aparato, el cable de red puede quedar separado o prendido, y su mano o su brazo pueden quedar atrapados en el accesorio giratorio.

- Nunca pose la herramienta eléctrica antes de que el accesorio haya quedado totalmente inmóvil. El accesorio giratorio puede entrar en contacto con la superficie sobre la que ha sido posado, lo que puede ocasionar que usted pierda el control de la herramienta eléctrica.

- Nunca transporte la herramienta eléctrica mientras esté en funcionamiento. Su ropa puede quedar prendida por contacto fortuito con el accesorio giratorio, lo que puede causar perforaciones en su cuerpo.

- Limpie regularmente la ranura de ventilación de su herramienta eléctrica. El ventilador del motor introduce polvo en la carcasa; una gran concentración de polvo metálico puede ocasionar peligro de descarga eléctrica.

- No utilice la herramienta eléctrica cerca de materiales inflamables. Las chispas pueden hacer que dichos materiales se inflamen.

- No utilice ningún accesorio que requiera el uso de refrigerantes líquidos. El empleo de agua u otros refrigerantes líquidos puede provocar una descarga eléctrica.

RETROCESO E INDICACIONES DE SEGURIDAD CORRESPONDIENTES

El retroceso es una reacción repentina como consecuencia del enganche o bloqueo de un accesorio giratorio, como un disco de lijado o de corte. Si el accesorio giratorio se engancha o se bloquea, se detendrá de forma abrupta. De esta forma éste se pondrá en posición de bloqueo, al acelerarse sin control en el sentido contrario al de su rotación habitual.

Cuando, p. ej., un disco de lijado se queda enganchado o bloqueado en la pieza de trabajo, el borde del disco introducido en la pieza puede quedarse trabado, lo que puede ocasionar la rotura del mismo, o producir un retroceso. El disco de lijado puede entonces desplazarse en dirección al operario o en la dirección opuesta, en función del sentido de rotación del disco en la posición de bloqueo. Puede suceder también que el disco de lijado se rompa.

Un retroceso es la consecuencia de un uso erróneo o incorrecto de la herramienta eléctrica. Es posible impedirlo adoptando las medidas de precaución adecuadas, tal y como se describe a continuación.

- Sujete firmemente la herramienta eléctrica y coloque el cuerpo y los brazos en una posición que permita detener las fuerzas de retroceso. Utilice siempre el asa adicional, si existe una, para asegurar el mayor control posible sobre las fuerzas de retroceso o los pares de reacción mientras la herramienta esté funcionando a marcha acelerada. El operario puede dominar las fuerzas de retroceso y reacción adoptando las medidas de precaución adecuadas.

- Nunca ponga su mano cerca de accesorios giratorios. En caso de producirse un retroceso, el accesorio podría desplazarse sobre su mano.

- Evite situar su cuerpo en aquellas zonas hacia las que la herramienta eléctrica pueda desplazarse en caso de retroceso. El retroceso impulsa a la herramienta eléctrica en la dirección opuesta al movimiento del disco de lijado situado en la posición de bloqueo.

- Procure tener especial cuidado al trabajar en esquinas, bordes cortantes, etc. Evite que los accesorios reboten en la pieza de trabajo y se queden enganchados. El accesorio rotativo tiende a quedarse enganchado en esquinas, bordes cortantes o cuando rebota. Esto provoca una pérdida del control o un retroceso.

- No utilice una hoja de motosierra u hoja de sierra dentada. Este tipo de accesorios provocan a menudo retrocesos o pérdidas del control sobre la herramienta eléctrica.

INDICACIONES DE SEGURIDAD ESPECIALES PARA LIJAR Y SEPARAR POR LIJADO

- Utilice exclusivamente los discos de lijar permitidos para su herramienta eléctrica, así como la cubierta protectora prevista para dichos discos de lijar. Los discos de lijar que no estén previstos para la herramienta eléctrica pueden no estar lo suficientemente protegidos y, por ello, no son seguros.

- La cubierta protectora debe instalarse de forma segura en la herramienta eléctrica, y ajustarse de tal forma que se alcance el mayor grado de seguridad posible, es decir, que el disco de lijar quede tan tapado como sea posible de cara al operario. La cubierta protectora debe proteger al operario de los fragmentos que puedan saltar así como del posible contacto con el disco de lijar.

- Las muelas de rectificar acodadas deben montarse de tal manera que su superficie de lijado no sobresalga del borde de la cubierta de protección. Una muela de rectificar montada de forma incorrecta que se salga del nivel del borde de la cubierta de protección no estará lo suficientemente cubierta.

- Los discos de lijar solamente pueden utilizarse para los posibles usos recomendados. Por ejemplo: no lije nunca usando la superficie lateral de un disco de corte. Los discos de corte están diseñados para retirar material usando el borde del disco. Las fuerzas que se ejercen lateralmente sobre dichos discos de lijar pueden hacer que éstos se partan.

- Utilice siempre bridas de ajuste que no estén dañadas, del tamaño y la forma adecuados para el disco de lijado que haya escogido. Una brida adecuada afianza el disco de lijado y de esa forma reduce el peligro de que éste se rompa. Una brida para discos de corte puede ser distinta de las bridas para otros discos de lijado.

- No utilice discos de lijado desgastados de herramientas eléctricas grandes. Los discos de lijado para herramientas eléctricas grandes no están diseñados para el elevado número de revoluciones de herramientas más pequeñas, por lo que pueden romperse.

OTRAS INDICACIONES DE SEGURIDAD ESPECIALES PARA SEPARAR POR LIJADO

- Evite un bloqueo del disco de corte o una presión de contacto demasiado elevada. No realice cortes excesivamente profundos. Una sobrecarga del disco de corte aumenta su sollicitación y su propensión a ladearse o bloquearse, lo que incrementa las posibilidades de que se produzca un retroceso o una rotura del disco de lijar.

- Evite situarse delante o detrás del disco de corte giratorio. Al alejar el disco de corte cuando éste se encuentre en la pieza de trabajo, es posible que, en caso de producirse un retroceso, el disco giratorio de la herramienta eléctrica salga despedido directamente hacia usted.

- Si el disco de corte se queda enganchado o usted interrumpe el trabajo, desconecte el aparato y manténgalo inmóvil hasta que el disco se haya detenido por completo. Nunca intente retirar el disco de corte de la pieza cortada mientras aún esté funcionando, de lo contrario puede producirse un retroceso. Determine y subsane la causa del enganche.

- No vuelva a conectar la herramienta eléctrica mientras ésta aún se encuentre en la pieza de trabajo. Deje que el disco de corte alcance primero su velocidad completa, antes de proseguir cuidadosamente con el corte. Si procede de otro modo, el disco podría quedarse enganchado, saltar de la pieza de trabajo o provocar un retroceso.

- Afiance las planchas o piezas de trabajo grandes para reducir el riesgo de que se produzca un retroceso si el disco de corte queda aprisionado. Las piezas grandes pueden doblarse bajo su propio peso. La pieza de trabajo debe afianzarse a ambos lados del disco, tanto cerca del corte de separación como en el borde.

- Tenga especial cuidado al realizar cortes “por inmersión” en paredes y otras áreas no visibles. Durante el corte por inmersión, el disco de corte puede cortar tuberías de gas o de agua, cables eléctricos u otros objetos, provocando un retroceso.

DESCRIPCIÓN

1. Bloqueo del husillo
2. Interruptor de funcionamiento
3. Cable de red
4. Caperuzaprotectora
5. Asa adicional
6. Disco de lijado (no incluido)
7. Palanca de desenclavamiento

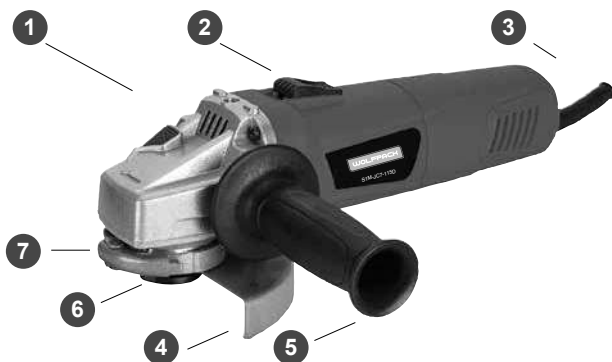

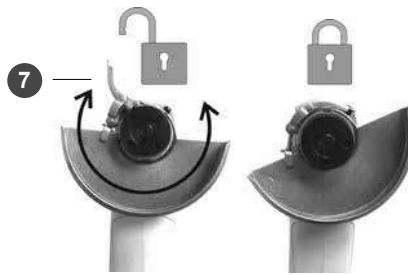

DATOS TÉCNICOS

Tensión	230 V ~ 50 Hz
Potencia	900 W
Número máx. de revoluciones en ralentí	11000 rpm
Diámetro de la muela	125 mm
Rosco de husillo	M14
Nivel de presión sonora (LPA) (tolerancia K = 3 dB)	88,7 dB(A)
Nivel de potencia acústica (LWA) (tolerancia K = 3 dB)	99,7 dB(A)
Vibración (tolerancia K = 1,5 m/s ²)	11,786 m/s ²
Clase de protección	 / II



!Al usar la máquina es imprescindible llevar gafas protectoras, mascarilla antipolvo y protección de oídos!

INFORMACIÓN SOBRE RUIDOS Y VIBRACIONES

Determinación de los valores de medición según EN 60745

- El valor de emisión de vibraciones especificado se ha calculado según un procedimiento de control normativo y puede utilizarse como base para la comparación con otras herramientas electrónicas.
- El valor de emisión de vibraciones especificado también puede utilizarse para una estimación preliminar de suspensión.
- El valor de emisión de vibraciones puede diferenciarse del valor indicativo durante la utilización real de la herramienta eléctrica, dependiendo del tipo y forma en la que ésta se utilice;
- Intente mantener la carga de vibraciones lo más baja posible. Las medidas ejemplares para reducir la carga de vibración son llevar guantes al utilizar la herramienta y limitar el tiempo de trabajo. Se deberán tener en cuenta todas las partes del ciclo de servicio (por ejemplo, los tiempos en los que la herramienta eléctrica está apagada y aquellos en los que aun estando conectada trabaja sin carga).

La resistencia de las bridas tensoras corresponde a las normativas EN 10025 para acero FE 430 B o para un material equivalente en resistencia.

La resistencia a la tracción de la cofia protectora es de 270-450 N/mm y su alargamiento mínimo a la rotura corresponde a un 28 %. (longitud de la probeta: 50 mm)

MANEJO, TRANSPORTE Y ALMACENAMIENTO DE LAS MUELAS DE RECTIFICAR:

Las muelas de rectificar son frágiles y sensibles a los golpes y a los choques.

Por ello, son necesarias las siguientes medidas:

- No deje caer las muelas y evite los golpes repentinos.
- No utilice muelas caídas o dañadas.
- Evite las vibraciones o sacudidas durante su uso.
- Evite los daños en el orificio de alojamiento.
- Evite las cargas en la superficie de lijado.
- Guarde las muelas de rectificar en una posición plana o en vertical, en un lugar seco, protegido de las heladas y a una temperatura media constante.
- Guarde las muelas de rectificar en su embalaje original o en recipientes y estanterías especiales.

MONTAJE DEL ASA LATERAL (ASA ADICIONAL)

Antes de la puesta en funcionamiento, fije siempre el asa lateral a la máquina. El asa lateral puede colocarse en cualquiera de las dos posiciones laterales de la máquina, en función de cuál posición sea la más adecuada y pueda posicionar correctamente la cubierta de protección. Para lijar, sujete bien la máquina de forma segura con ambas manos (con una mano en el asa desconexión y la otra en el asa lateral).

CAMBIO DE LA MUELA ABRASIVA

- Antes de cambiar la muela abrasiva es imprescindible de sacar el enchufe de la caja.
- Siga presionando el botón de retención (1) y suelte la tuerca tensora con la llave tensora adjunta.
- Saque la tuerca tensora y la muela abrasiva del árbol tensor.
- Debe observar que la nueva muela abrasiva quede bien sujeta sobre la brida tensora.
- Hay que afianzar otra vez la tuerca tensora, teniendo atención de no dañarla.
- Antes de empezar con el trabajo habrá que efectuar una marcha de ensayo atendiendo de que la muela gire en redondo correctamente.

ANTES DE LA PUESTA EN FUNCIONAMIENTO

- Tensión de red: Asegúrese de que la tensión de red a utilizar se corresponda con los datos de la placa de características.
- Cable alargador: Si el área de trabajo no está cerca de la conexión de red, se deberá utilizar un cable alargador con una sección transversal y una potencia nominal suficientes. El cable alargador debe mantenerse lo más corto posible.
- Colocación y ajuste de la cubierta de protección: La cubierta de protección es un dispositivo de protección que tiene el fin de impedir daños si se rompe la muela de rectificar durante la operación. Se debe prestar atención a que la cubierta esté correctamente colocada y fijada antes de comenzar a lijar. Soltando el palanca de desenclavamiento, se puede girar la cubierta de protección y ajustarse en el ángulo que se desee. Se debe asegurar que el palanca de desenclavamiento se apriete correctamente después de ajustar la cubierta de protección. La cubierta protectora (6) solo se puede girar después de accionar la palanca de desbloqueo (7)

- Asegúrese de que la muela de rectificar y las demás piezas se hallen colocadas conforme a las instrucciones del fabricante. También se debe recordar que la muela de rectificar a utilizar debe estar correctamente alineada y no presentar desgarros ni defectos en su superficie. También se debe prestar atención a que la muela de rectificar esté correctamente montada y la tuerca de esta esté bien fijada. Véase el apartado «Colocación de la muela de rectificar».

- Asegúrese de utilizar arandelas si estas se entregan con las muelas de rectificar de los conjuntos de las amoladoras y son necesarias.

- No utilice casquillos reductores aparte ni adaptadores para ajustar las muelas de rectificar con un orificio grande.

- No utilice un disco separador para el lijado de desbaste.

- Ejecución de una marcha de prueba: Antes de utilizarla, asegúrese de que la amoladora esté correctamente colocada y fijada, y deje marchar la herramienta sin carga durante 30 segundos en una posición segura. Detenga la herramienta de inmediato en caso de que se produzcan vibraciones considerables o se detecten defectos. Si se producen estos estados, compruebe la máquina para determinar la causa.

FUNCIONAMIENTO

- Se deben usar siempre unas gafas de protección para el funcionamiento de la amoladora.
- Sujete la amoladora con las dos manos usando el mango apropiado.
- Al encender, asegúrese de que la muela no toque la pieza de trabajo.
- No inicie el proceso de corte o esmerilado hasta que la máquina haya alcanzado su velocidad máxima.

CONEXIÓN / DESCONEXIÓN

- Para la puesta en servicio de la herramienta eléctrica desplace el interruptor de conexión/desconexión (3) hacia delante.
- Para fijar el interruptor de conexión/desconexión (3), presione el interruptor de conexión/desconexión (3) por delante hacia abajo, hasta que encastre.
- Para desconectar la herramienta eléctrica, suelte el interruptor de conexión/desconexión (3) o si está bloqueado, presione brevemente el interruptor de conexión/desconexión (3) por detrás hacia abajo y luego suéltelo.

- **ATENCIÓN: ¡el disco sigue girando!**



- No suelte la amoladora antes de que el disco este parado totalmente.

PROTECCIÓN CONTRA RE-ARRANQUE

- La protección contra re-arranque evita la puesta en marcha accidental de la herramienta eléctrica tras un corte de la alimentación eléctrica.

- Para la nueva puesta en marcha, coloque el interruptor de conexión/desconexión (3) en la posición de desconexión y conecte de nuevo la herramienta eléctrica.

REVISIONES

¡Atención! Antes de cada ajuste, trabajo de asistencia o revisión, se debe desenchufar el cable de red de la herramienta.



- Una revisión periódica de la amoladora angular previene los problemas.
 - Guarde la máquina en una estancia seca.
 - Mantenga siempre limpia la ranura de ventilación de la máquina. Proteja la máquina del polvo y la suciedad para evitar peligros de descargas de corriente.
 - Elimine el polvo de lijado de las ranuras de ventilación y del interior del dispositivo con ayuda de aire comprimido.
 - Si se daña el cable de conexión de red de este dispositivo, deberá ser reemplazado por un cable desconexión especial disponible a través del fabricante o su servicio de atención al cliente.
 - Los trabajos de reparación y mantenimiento deben ser llevados a cabo únicamente por personal técnico autorizado. Le recomendamos que se dirija a nuestro centro de asistencia en caso necesario.
-

WOLFPACK

Los equipos eléctricos y electrónicos no deben desecharse con la basura doméstica. En su lugar, entréguelos en un punto de recogida designado para su reciclaje. Póngase en contacto con las autoridades locales o el distribuidor para obtener más información.



WARNING Read all safety instructions and guidelines. Failure to maintain the safety instructions and guidelines can lead to electric shock, fire and/or serious injury.

Keep the safety instructions and guide-lines for the future.

INTENDED USAGE

This machine is for grinding and cutting stone and metal with a respective grinding or cutting disc. In addition, this angle grinder must be equipped with the appropriate protective cover.

The machine comes with a safety cover that is exclusively designed for grinding work. If you would like to cut metal or stone with the device, you must get a special safety cover for cutting. These covers are available at specialty stores or through our service address.

UNINTENDED USE

All uses of the machine that are not stated in the chapter “intended use” are classed as unintentional use.

The machine may not be used for the following purposes:

- Handling of other materials not listed in the purposeful use section,
- Use with a saw blade,
- Use as a stationary device
- As a power unit for other devices

There is danger of injury. The user of the machine bears liability for all resulting material damage, as well as personal injuries which occurred due to misuse.

When using other, or rather not original components on the machine, the warranty of the manufacturer expires.

RESIDUAL RISKS

Even during appropriate use of the appliance, there is still a certain residual risk that cannot be ruled out. From the type and construction of the machine, the following potential hazards can be derived:

- Contact with unprotected grinding wheels
- Reaching into grinding wheels that are still turning
- Slinging away of parts of the grinding wheels and other parts
- Damage to hearing when no required ear protection is worn
- Inhaling dust
- Electric shock when touching uninsulated electric components.

If the instructions found in your operating instructions are not observed, other residual risks may occur due to improper use.

ADDITIONAL SAFETY GUIDELINES FOR ANGLE GRINDERS

- Do not use any attachments that are not specifically designated or recommended by the manufacturer for this device. Just because you can attach an attachment to your device does not guarantee that it can be safely used.
- The permissible rotational speed for the insertion tool must be at least as high as the device's specified highest rotational speed. Attachments that rotate faster than the permissible speed can shatter, creating flying shards.
- The outer diameter and thickness of the insertion tool must be in accordance with the dimensions of your device. Insertion tools with the wrong dimensions cannot be adequately shielded or controlled.
- Grinding discs, flanges, grinding plates and other attachments must fit the grinding spindle of your device exactly. Insertion tools that do not fit exactly to the device's grinding spindle rotate irregularly, vibrate very strongly, and can lead to a loss of control.
- Do not use damaged insertion tools. Each time before you use an insertion tool such as a grinding or cutting disc, check for chipping, cracks, signs of wear, or heavy abrasion. If the device or insertion tool should fall, check if it is damaged or use an undamaged insertion tool. Once you have checked the insertion tool and inserted it, make sure that you and everyone in the vicinity stay outside of the plane of the rotating insertion tool and let the device run for one minute at the highest rotation speed. Damaged insertion tools will usually break during this test period.
- Wear personal safety equipment. According to the usage, use full facial protection, eye protection or safety glasses. If required, wear a dust mask, ear protection, protective gloves or a specialized apron to protect against shards and other particles. Your eyes should be protected against flying shards that result from various forms of usage. Dust or respirator masks must be able to filter out the dust that results from usage of the device. If you are exposed to loud noise for long periods of time, you may suffer from hearing loss.
- Make sure that others stay at a safe distance to your work area. Every person who enters the work area must wear personal safety equipment. Broken pieces of the work piece or broken insertion tools can fly away and lead to injuries even outside of the work area.
- Hold the device only on the isolated handle area when you are doing work in which the insertion tool may come into contact with concealed power lines or the device's power cord. Contact with a live power line can electrically charge the device's metallic parts and lead to electric shock.
- Keep the power cord away from rotating insertion tools. If you lose control of the device, the power cord may be cut or caught and your hand or arm may come into contact with the rotating insertion tool.
- Never put the device down before the insertion tool has completely stopped moving. The rotating insertion tool may come into contact with the material holder, which can lead to a loss of control.
- Make sure the machine is not on while you are carrying it. If your clothing accidentally comes into contact with the rotating insertion tool, it may be caught and pull the insertion tool toward your body.
- Clean the device's ventilation slots regularly. The motor fan pulls dust into the housing, and a heavy build-up of metal dust can lead to electrical dangers.
- Do not use the device in the vicinity of flammable materials. Sparks may ignite such materials.
- Do not use any insertion tools that require a liquid cooling agent. Using water or other liquid cooling agents can lead to electric shock.

MACHINE KICKBACK AND APPROPRIATE SAFETY MEASURES

Machine kickback is a sudden reaction resulting from a caught or blocked insertion tool, such as a grinding or cutting disc, that is in rotation. Catching or blocking leads to an abrupt stoppage of the rotating insertion tool. This will cause you to lose control of the insertion tool as it accelerates against the rotational direction at the blocked point.

If, for instance, a grinding disc gets caught or blocked in the work piece, the edge of the grinding disc that is grinding into the work piece can break off or cause a kickback. The grinding disc will then move toward or away from the operator, according to the disc's rotational direction at the blocked point. This may also cause the grinding disc to break.

A kickback is the result of an improper or erroneous use of the device. It can be prevented by applying safety measures, as described in the following.

- Hold the device tightly and place your body and arms in a position that allows you absorb the force of a kick-back. Always use the auxiliary handle, if one is provided, in order to have the highest possible degree of control over the force of kickbacks or reaction torque at high rotational speeds. With proper safety measures, the operator can control the force of kickbacks and torque.
- Never put your hands in the vicinity of rotating insertion tools. If a kickback occurs, the insertion tool may come into contact with your hand.
- Avoid putting your body in the area where the device might be moved in the case of a kickback. A kickback causes the device to be forced in the direction opposite to the movement of the grinding disc against the block point.
- Exercise special care when working on corners and sharp edges. Where applicable, prevent the insertion tool from recoiling and jamming. At corners, sharp edges or when recoiling, rotating insertion tools have a tendency to jam. This causes a loss of control or a machine kickback.
- Do not use chain- or toothed saw blades. Such insertion tools often cause kickback or loss of control over the device.

SPECIAL SAFETY GUIDELINES FOR GRINDING AND CUTTING

- Use only grinding tools that are approved for your device and protective covers intended for these grinding tools. Grinding tools that are not intended for the device cannot be adequately shielded and are unsafe.
- The protective cover must be fastened securely to the device and adjusted so that a maximum degree of safety can be provided, i.e. the smallest possible part of the grinding tool should be left open to the operator. The protective cover is meant to protect the operator from shards and accidental contact with the grinding tool.
- Offset grinding wheels must be mounted in such a way that their grinding areas do not protrude over the edge of the protective covers. Improperly mounted grinding wheels that project over the edge of the protective cover are not sufficiently shielded.
- Grinding tools are only to be used for the recommended usages. For example: Never grind with the lateral surface of a cutting disc. Cutting discs are intended for material removal with the edge of the disc. Lateral application of force to the grinding tool can break it.
- Always use undamaged clamping flanges of the proper size and form for the grinding disc you choose. Proper flanges support the grinding disc and reduce the danger of disc breakage. Flanges for cutting discs may be different from flanges for other grinding discs.
- Do not use grinding discs from larger electrical devices. Grinding discs for larger devices are not designed for the higher rotational speeds of smaller devices and may break.

FURTHER SAFETY GUIDELINES FOR CUTTING DISCS

- Avoid a blockage of the cutting disc or high contact pressure. Do not do any cuts that are excessively deep. Overstressing the cutting disc increases the strain and the likelihood of canting or blocking and the possibility of a machine kickback or a breakage of the tool.
- Stay out of the area in front of or behind the rotating cutting disc. If you are moving the cutting disc away from yourself into the work piece, a kickback could cause the rotating disc to be forced directly toward you.
- If the cutting disc jams, or if you stop working, turn the device off and hold it until the disc stops moving completely. Never try to pull a still-rotating cutting disc out of the cut, as this may result in a machine kickback. Determine and correct the cause for the machine becoming jammed.
- Never turn the device back on while it is inside the work piece. Allow the cutting disc to reach its full rotational speed before you begin your cut. Otherwise the disc may become caught, jump out of the work piece or cause a kickback.
- Support slabs or large work pieces to avoid the risk of kickback resulting from a jammed cutting disc. Large work pieces can bend under their own weight. The work piece must be supported on both sides of the disc; in the area of the cut as well as on the edge.
- Exercise special care when doing “plunge cuts” into existing walls or other areas that are not visible. In such cuts, the cutting disc may cut into gas or water pipes, electrical lines or other objects and cause a machine kickback.

DESCRIPTION

1. Spindle lock
2. Dead-man switch
3. Mains cable
4. Protection guard
5. Additional grip
6. Grinding disc (not included)
7. Release lever

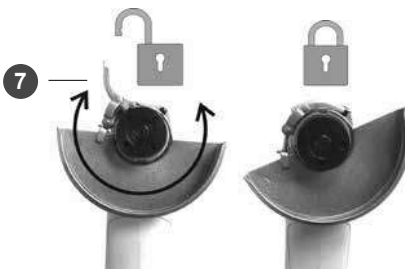
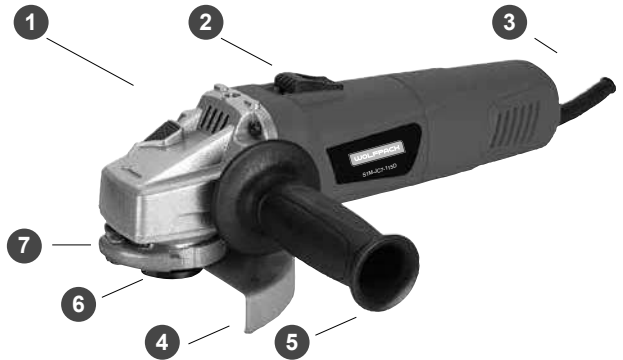

TECHNICAL DATA

Voltage	230 V ~ 50 Hz
Rated Power	900 W
Idle speed	11000 rpm
Disc diameter	125 mm
Spindle thread	M14
Sound pressure level (LPA) (uncertainty K = 3 dB)	88,7 dB(A)
Sound power level (LWA) (uncertainty K = 3 dB)	99,7 dB(A)
Vibration (uncertainty K = 1,5 m/s ²)	11,786 m/s ²
Protection class	 / II



Be sure to wear safety goggles, dust mask and ear-protection during use!

NOISE AND VIBRATION INFORMATION

Measured values determined according EN 60745

- The vibration emission level given in this information sheet has been measured in accordance with a standardized test given in EN 60745 and may be used to compare one tool with another.
- The given vibration emission level may be used for the initial estimation of the real exposure.
- The vibration emission level will vary because of the ways in which a power tool can be used and may increase above the level given in this information sheet.
- Try to keep the exposure as low as possible. To reduce the vibration emission level the user should wear working-gloves and use the machine for limited time.
- All parts of working cycles have to be considered (including the time the power tool is switched off, and the time, when the power tool is running under no-load condition).

The strength of the tightening flange corresponds to the specifications of standard EN 10025 for steel FE 430 B, or a material with a similar strength.

The tensile strength of the protective hood is 270-450 N/mm, and the minimum breaking elongation is 28% (length of test bar: 50 mm).

HANDLING, TRANSPORT AND STORAGE OF GRINDING WHEELS:

Grinding wheels are fragile as well as sensitive to impact and shock. Therefore particular measures are necessary:

- Do not drop wheels and avoid sudden impacts.
- Do not use any wheels that have been dropped or damaged.
- Avoid vibrations or shocks during use.
- Avoid damages to the mounting hole.
- Avoid stresses on the grinding surface.
- Store the grinding wheels flat or vertically, dry, free of frost and at a constant medium temperature.
- Store the grinding wheels in their original packaging or in special containers and on special shelves.

INSTALLING OF THE SIDE HANDLE (SUPPLEMENTARY HANDLE)

Always firmly fix the side handle to the machine before start-up. The side handle can be firmly installed optionally in one of the two positions on the side of the machine depending on which position is best suited and which ensures correct positioning of the protective hood.

When using the machine to grind with two hands (with one hand on the operating handle and the other on the side) hold it firmly and securely..

REPLACEMENT OF ABRASIVE DISCS

- Disconnect the mains plug before replacing the abrasive disc.
- Keep the locking button (1) pressed and loosen the tightening nut with the enclosed spanner.
- Remove the tightening nut and the abrasive disc from the tightening shaft.
- When inserting a new abrasive disk make sure that it is seated correctly on the tightening flange.
- Retighten the tightening nut, making sure that the abrasive disc is not damaged in this process.
- Before commencing work, try the machine and check to make sure that the disc is rotating correctly.

BEFORE INITIAL OPERATION

- Mains voltage: Ensure that the mains voltage used corresponds to the information on the type plate.
- Extension cable: If the work area is not close to the mains connection, an extension cable of sufficient horizontal and rated output is to be used. The extension cable should be kept as short as possible.
- Installing and setting of the protective hood: The protective hood is a protective device which should prevent damage if the grinding wheels were to break during operation. It must be ensured that the hood is properly attached and fastened before the grinding work starts. Thanks to opening of the release lever, the protective hood can be turned and adjusted to every desired angle. It must be ensured that the release lever is properly tightened after the adjustment of the protective hood. The protective hood may only be rotated after the release lever is opened!

- Ensure that the appropriate grinding wheel and the other parts are installed in accordance with the manufacturer's instructions. It must also be ensured that the grinding wheel that is to be used is of the correct model and that it has no cracks or surface defects. It must also be ensured that the grinding wheels are correctly mounted and the screw nut of the grinding wheel is firmly tightened. See section "installing the grinding wheels".

- Ensure that the recommended washers are used when they are delivered with grinding wheels made from bonded abrasives.

- Do not use separate bushing or adaptors to adjust grinding wheels with a large hole.

- Do not use a cut-off wheel for side-grinding.

- Carrying out a test run: Before use, make sure that the grinder is correctly installed and firmly secured, and let the machine run without a load for 30 seconds in a secure location. Stop the machine immediately if considerable vibrations occur, or if malfunctions can be determined. If such a situation occurs, check the machine to find the cause.

OPERATION

- Always wear safety-goggles during your work.

- Hold the angle grinder with both of your hands on the provided handles.

- When switching ON make sure, that the grinding wheel does not touch the workpiece.

- Do not start the cutting or grinding process until the machine has reached its full speed.

SWITCHING ON / OFF

- To start the power tool, push the on/off switch (3) forward.

- To lock the on/off switch (3) in position, push the on/off switch (3) forward and down until it clicks into place.

- To switch off the power tool, release the on/off switch (3); or, if the switch is locked, briefly push the on/off switch (3) backward and down and then release it.

- **ATTENTION: Disc will run out slowly!**



- Pull down the angle grinder only after the disc has come to a complete stop.

RESTART PROTECTION

- The restart protection feature prevents the power tool from uncontrolled starting after the power supply to it has been interrupted.

- To restart the tool, set the on/off switch (3) to the off position and then switch the power tool on again.

MAINTENANCE AND CLEANING

Attention! Before each adjustment, assistance work or revision, the power cable must be unplugged from the mains



- The angle grinder does not require any special maintenance.
 - Disconnect the machine from the power-supply, before doing any cleaning jobs.
 - Keep the housing clean by using a dry cloth or brush.
 - Do not use any cleaning agents, as they might attack the material of the housing.
 - Let no liquids enter the inside of the machine.
 - Always keep the ventilation slots of the machine clean. Protect the machine from dust and dirt to prevent risk of electric shock.
 - Remove swarf from the ventilation shafts and inside of the machine with the help of compressed air.
 - If the power cable of this device is damaged, it must be replaced by a special connection cable, which is available from the manufacturer or their customer service. Repair and maintenance work may only be carried out by authorized, qualified personnel. We highly recommend that you contact our service centre if you need to.
-

WOLFPACK



Electrical and electronic equipment must not be disposed with household waste. Instead, hand it over to a designated collection point for recycling. Contact your local authorities or retailer for further information.



AVERTISSEMENT Veuillez lire toutes les consignes et directives de sécurité. Le non-respect des consignes et directives de sécurité peut entraîner un choc électrique, un incendie et/ou des blessures graves.

Conservez les consignes et directives de sécurité pour pouvoir le consulter à l'avenir.

UTILISATION CONFORME

Cette machine est destinée à meuler et à couper la pierre et le métal avec un disque de meulage ou de coupe adapté. Par ailleurs, cette meuleuse d'angle doit être équipée d'un capot de protection approprié.

La machine est livrée avec un capot de sécurité conçu exclusivement pour les travaux de meulage. Si vous souhaitez couper du métal ou de la pierre avec l'appareil, vous devez vous procurer un capot de protection spécial pour la coupe, disponible dans les magasins spécialisés ou à notre adresse de service.

UTILISATION NON CONFORME

Toutes les utilisations de la machine qui ne sont pas mentionnées dans le chapitre « utilisation conforme » sont considérées comme utilisation non conforme.

La machine ne doit pas être utilisée pour les usages suivants :

- Manipulation d'autres matières non répertoriées au chapitre sur l'utilisation prévue ;
- Emploi avec une lame de scie ;
- Utilisation comme dispositif stationnaire ;
- En remplacement d'une unité d'alimentation pour d'autres appareils ;

Il existe un risque de blessure. L'utilisateur de la machine est responsable de tous les dommages matériels et corporels résultant d'une mauvaise utilisation.

L'utilisation d'autres composants sur la machine, notamment de pièces non originales, entraîne l'expiration de la garantie du fabricant.

RISQUES RÉSIDUELS

Même en cas d'utilisation conforme de l'appareil, il existe toujours un certain risque résiduel qui ne peut être exclu. Le type et la construction de la machine permettent de déduire les risques potentiels suivants :

- Contact avec des meules non protégées ;
- Contact avec des meules qui tournent encore ;
- Détachement de parties des meules et d'autres pièces ;
- Dommages à l'ouïe en l'absence de protection auditive obligatoire ;
- Inhalation de poussière ;
- Choc électrique en cas de contact avec des composants électriques non isolés.

En cas de non-respect des instructions d'utilisation, d'autres risques résiduels peuvent survenir suite à une utilisation inappropriée.

DIRECTIVES DE SÉCURITÉ SUPPLÉMENTAIRES POUR LES MEULEUSES D'ANGLE

• N'utilisez pas d'accessoires qui ne sont pas spécifiquement désignés ou recommandés par le fabricant pour cet appareil. Tout accessoire en vente sur le marché n'est pas nécessairement utilisable en toute sécurité.

- La vitesse de rotation admissible pour l'outil d'insertion doit être au moins aussi élevée que la vitesse de rotation maximale spécifiée pour le dispositif. Les pièces jointes qui tournent au-delà de la vitesse autorisée peuvent se briser et projeter des éclats.
- Le diamètre extérieur et l'épaisseur de l'outil d'insertion doivent être conformes aux dimensions de votre appareil. Les outils d'insertion aux dimensions inadaptées ne peuvent pas être correctement protégés ou contrôlés.
- Les disques de meulage, les brides, les plaques de meulage et autres accessoires doivent s'adapter exactement à la broche de meulage de votre appareil. Les outils d'insertion qui ne s'adaptent pas exactement à la broche de rectification de l'appareil tournent de manière irrégulière, vibrent très fortement et peuvent entraîner une perte de contrôle.
- N'utilisez pas d'outils d'insertion endommagés. Avant chaque utilisation d'un outil d'insertion tel qu'un disque de meulage ou de coupe, assurez-vous de l'absence d'écaillage, de fissures, de signes d'usure ou de forte abrasion. Si le dispositif ou l'outil d'insertion tombe, vérifiez s'il est endommagé ou utilisez un outil d'insertion non endommagé. Après avoir vérifié l'outil d'insertion et l'avoir inséré, assurez-vous que vous et toutes les personnes à proximité vous tenez en dehors du plan de l'outil d'insertion en rotation et laissez le dispositif fonctionner pendant une minute à la vitesse de rotation la plus élevée. Les outils d'insertion endommagés se brisent généralement pendant cette période de test.
- Portez un équipement de protection individuelle. Selon l'usage, utilisez une protection faciale complète, une protection oculaire ou des lunettes de sécurité. Si nécessaire, portez un masque anti-poussière, une protection auditive, des gants de protection ou un tablier spécialisé pour vous protéger des éclats et autres particules. Vos yeux doivent être protégés contre les éclats résultant des différents types d'utilisation. Les masques anti-poussière ou respiratoires doivent pouvoir filtrer la poussière résultant de l'utilisation de l'appareil. L'exposition à un niveau sonore élevé pendant de longues périodes peut entraîner une perte d'audition.
- Veillez à ce que les autres personnes se tiennent à une distance sûre de votre zone de travail. Toute personne qui pénètre dans la zone de travail doit porter un équipement de protection individuelle. Des morceaux de la pièce ou des outils d'insertion cassés peuvent s'envoler et entraîner des blessures même au-delà de la zone de travail.
- Tenez l'appareil uniquement à partir de la zone isolée de la poignée lorsque vous effectuez des travaux au cours desquels l'outil d'insertion peut entrer en contact avec des lignes électriques dissimulées ou le cordon d'alimentation de l'appareil. Le contact avec une ligne électrique sous tension peut charger électriquement les parties métalliques de l'appareil et entraîner un choc électrique.
- Maintenez le cordon d'alimentation à l'écart des outils d'insertion rotatifs. Si vous perdez le contrôle de l'appareil, le cordon d'alimentation peut être coupé ou happé et votre main ou votre bras peut entrer en contact avec l'outil d'insertion rotatif.
- Ne posez jamais le dispositif avant que l'outil d'insertion ne se soit complètement arrêté. L'outil d'insertion rotatif peut entrer en contact avec le support du matériel, ce qui peut entraîner une perte de contrôle.
- Assurez-vous que la machine n'est pas sous tension lorsque vous la portez. Si vos vêtements entrent accidentellement en contact avec l'outil d'insertion rotatif, ils peuvent être happés et tirer l'outil d'insertion vers votre corps.
- Nettoyez régulièrement les fentes de ventilation de l'appareil. Le ventilateur du moteur attire la poussière dans le boîtier, et une forte accumulation de poussière métallique peut entraîner des dangers électriques.
- N'utilisez pas l'appareil à proximité de matériaux inflammables. Les étincelles peuvent enflammer ces matériaux.
- N'utilisez pas d'outils d'insertion qui nécessitent un agent de refroidissement liquide. L'utilisation d'eau ou d'autres agents de refroidissement liquides peut entraîner un choc électrique.

REBOND DE LA MACHINE ET MESURES DE SÉCURITÉ APPROPRIÉES

Le rebond de la machine est une réaction soudaine résultant de l'accrochage ou du blocage d'un outil d'insertion en rotation, tel qu'un disque de meulage ou de coupe. L'accrochage ou le blocage entraîne un arrêt brutal de l'outil d'insertion rotatif. Vous perdez alors le contrôle de l'outil d'insertion qui accélère dans le sens contraire de la rotation au point bloqué.

Si, par exemple, un disque de meulage se coince ou se bloque dans la pièce, le bord du disque qui meule la pièce peut se casser ou provoquer un rebond. Le disque de meulage se rapproche ou s'éloigne alors de l'opérateur, selon le sens de rotation du disque au point bloqué. Cela peut également entraîner la rupture du disque de meulage.

Un rebond est le résultat d'une utilisation incorrecte ou erronée de l'appareil. Il est possible de l'éviter en appliquant des mesures de sécurité, décrites ci-après.

- Tenez fermement l'appareil et placez votre corps et vos bras dans une position qui vous permet d'absorber la force d'un rebond. Utilisez toujours la poignée auxiliaire, si elle est fournie, afin d'avoir le plus haut niveau possible de contrôle sur la force des rebonds ou du couple de réaction à des vitesses de rotation élevées. Avec des mesures de sécurité appropriées, l'opérateur peut contrôler la force des rebonds et le couple.
- Ne posez jamais vos mains à proximité des outils d'insertion rotatifs. Si un rebond se produit, l'outil d'insertion peut entrer en contact avec votre main.
- Évitez de mettre votre corps dans la zone où l'appareil pourrait être déplacé en cas de rebond. Sous l'effet d'un rebond, le dispositif est forcé dans la direction opposée au mouvement du disque de meulage contre le point de blocage.
- Soyez particulièrement prudent lorsque vous travaillez sur des angles et des arêtes vives. Le cas échéant, évitez que l'outil d'insertion ne recule et ne se bloque. Aux angles, sur les arêtes vives ou lors du recul, les outils d'insertion rotatifs ont tendance à se bloquer. Cela provoque une perte de contrôle ou un rebond de la machine.
- N'utilisez pas de lames de scie à chaîne ou à dents. Ces outils d'insertion provoquent souvent un rebond ou une perte de contrôle du dispositif.

CONSIGNES DE SÉCURITÉ SPÉCIALES POUR LE MEULAGE ET LE DÉCOUPAGE

- N'utilisez que des outils de meulage homologués pour votre appareil et des housses de protection prévues pour ces outils de meulage. Les outils de meulage qui ne sont pas prévus pour l'appareil ne peuvent pas être protégés de manière adéquate et ne sont pas sûrs.
- Le capot de protection doit être fixé solidement à l'appareil et ajusté de manière à assurer un degré de sécurité maximal, c'est-à-dire que la plus petite partie possible de l'outil de meulage doit rester ouverte à l'opérateur. Le capot de protection est destiné à protéger l'opérateur des éclats et des contacts accidentels avec l'outil de meulage.
- Les meules décalées doivent être montées de manière à ce que leurs zones de meulage ne dépassent pas le bord des capots de protection. Les meules mal montées qui dépassent le bord du couvercle de protection ne sont pas suffisamment protégées.
- Les outils de meulage ne doivent être utilisés que pour les usages recommandés, par exemple : Ne jamais meuler avec la surface latérale d'un disque de coupe. Les disques de coupe sont destinés à l'enlèvement de matière avec le bord du disque. L'application latérale d'une force sur l'outil de meulage peut le briser.

- Utilisez toujours des brides de serrage intactes, de taille et de forme appropriées pour le disque de meulage que vous choisirez. Des brides appropriées soutiennent le disque de meulage et réduisent le risque de rupture du disque. Les brides des disques de coupe peuvent être différentes des brides des autres disques de meulage.
- N'utilisez pas de disques à meuler provenant d'appareils électriques de plus grande taille. Les disques de meulage des appareils plus grands ne sont pas conçus pour les vitesses de rotation plus élevées des appareils plus petits et peuvent se briser.

AUTRES DIRECTIVES DE SÉCURITÉ POUR LES DISQUES À DÉCOUPER

- Évitez un blocage du disque de coupe ou une pression de contact élevée. Ne faites pas de coupes trop profondes. Si le disque de coupe est soumis à des contraintes excessives, cela augmente la tension et la probabilité d'inclinaison ou de blocage, ainsi que la possibilité d'un rebond de la machine ou de casse de l'outil.
- Ne vous approchez pas de la zone située devant ou derrière le disque de coupe en rotation. Si vous déplacez le disque de coupe en l'éloignant de vous et en le faisant pénétrer dans la pièce, un rebond peut faire en sorte que le disque rotatif soit poussé directement vers vous.
- Si le disque de coupe se bloque, ou si vous cessez de travailler, éteignez l'appareil et maintenez-le jusqu'à ce que le disque cesse complètement de bouger. N'essayez jamais de tirer un disque de coupe encore en rotation hors de la coupe, car cela pourrait provoquer un rebond de la machine. Déterminez et corrigez la cause du blocage de la machine.
- Ne remettez jamais l'appareil en marche lorsqu'il se trouve dans la pièce à travailler. Laissez le disque de coupe atteindre sa vitesse de rotation maximale avant de commencer la coupe. Sinon, le disque risque de se coincer, de sauter hors de la pièce ou de provoquer un rebond.
- Soutenez les dalles ou les grandes pièces de travail pour éviter le risque de rebond dû à un disque de coupe bloqué. Les grandes pièces de travail peuvent plier sous leur propre poids. La pièce à travailler doit être soutenue des deux côtés du disque ; dans la zone de la coupe ainsi que sur le bord.
- Faites particulièrement attention lorsque vous effectuez des « coupes plongeantes » dans des murs existants ou d'autres zones non visibles. Dans de telles coupes, le disque de coupe peut sectionner des conduites de gaz ou d'eau, des lignes électriques ou d'autres objets et provoquer un rebond de la machine.

DESCRIPTION

1. Blocage de la broche
2. Interrupteur d'homme mort
3. Câble secteur
4. Capot de protection
5. Prise supplémentaire
6. Disque de meulage (non inclus)
7. Levier de débrayage



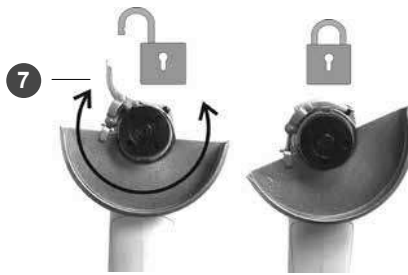

SPÉCIFICATIONS TECHNIQUES

Tension	230 V ~ 50 Hz
Puissance nominale	900 W
Vitesse à vide	11000 rpm
Diamètre du disque	125 mm
Filets de broche	M14
Niveau de pression acoustique (LPA) (incertitude K = 3 dB)	88,7 dB(A)
Niveau de puissance acoustique (LWA) (incertitude K = 3 dB)	99,7 dB(A)
Vibration (incertitude K = 1,5 m/s ²)	11,786 m/s ²
Indice de protection	 / II



Veillez à porter des lunettes de sécurité, un masque anti-poussière et des protections auditives pendant l'utilisation !

INFORMATIONS SUR LE BRUIT ET LES VIBRATIONS

Valeurs mesurées déterminées selon la norme EN 60745

- Le niveau d'émission de vibrations indiqué dans cette fiche d'information a été mesuré lors d'un test normalisé réalisé conformément à la norme EN 60745, et peut être utilisé pour comparer un outil avec un autre.
- Le niveau d'émission de vibrations donné peut être utilisé pour l'estimation initiale de l'exposition réelle.
- Le niveau d'émission de vibrations varie en fonction de la façon dont l'outil électrique est utilisé et peut dépasser le niveau indiqué dans cette fiche technique.
- Veillez à maintenir une exposition aussi faible que possible. Pour réduire le niveau d'émission de vibrations, l'utilisateur doit porter des gants de travail et utiliser la machine pendant une durée limitée.
- Toutes les parties des cycles de travail doivent être prises en compte (y compris le temps pendant lequel l'outil électrique est éteint et le temps pendant lequel l'outil électrique fonctionne à vide).

La résistance de la bride de serrage correspond aux spécifications de la norme EN 10025 pour l'acier FE 430 B, ou un matériau ayant une résistance similaire.

La résistance à la traction du capuchon de protection est de 270-450 N/mm, et l'allongement minimal à la rupture est de 28 % (longueur de la barre d'essai : 50 mm).

MANIPULATION, TRANSPORT ET STOCKAGE DES MEULES :

Les meules sont fragiles et sensibles aux impacts et aux chocs. Des mesures particulières sont donc nécessaires :

- Ne laissez pas tomber les meules et évitez les chocs soudains.
- N'utilisez pas de meules qui sont tombées ou ont été endommagées.
- Évitez les vibrations ou les chocs pendant l'utilisation.
- Évitez d'endommager l'orifice de montage.
- Évitez les contraintes sur la surface de meulage.
- Stockez les meules à plat ou verticalement, au sec, à l'abri du gel et à une température moyenne constante.
- Stockez les meules dans leur emballage d'origine ou dans des récipients spéciaux et sur des étagères spéciales.

MONTAGE DE LA POIGNÉE LATÉRALE (POIGNÉE SUPPLÉMENTAIRE)

Fixez toujours fermement la poignée latérale à la machine avant de la mettre en marche. La poignée latérale peut être fermement installée, au choix, dans l'une des deux positions sur le côté de la machine, selon la position qui convient le mieux et qui assure un positionnement correct du capot de protection.

Lorsque vous utilisez la machine pour meuler à deux mains (avec une main sur la poignée de commande et l'autre sur le côté), tenez-la fermement et de manière sécurisée.

REMPACEMENT DES DISQUES ABRASIFS

- Débranchez la fiche secteur avant de remplacer le disque abrasif.
- Maintenez le bouton de verrouillage (1) enfoncé et desserrez l'écrou de serrage à l'aide de la clé fournie.
- Retirez l'écrou de serrage et le disque abrasif de l'arbre de serrage.
- Lors de l'insertion d'un nouveau disque abrasif, assurez-vous qu'il est correctement positionné sur la bride de serrage.
- Resserrez l'écrou de serrage en veillant à ne pas endommager le disque abrasif au cours de cette opération.
- Avant de commencer le travail, essayez la machine et vérifiez que le disque tourne correctement.

AVANT LA PREMIÈRE OPÉRATION

- Tension du réseau : assurez-vous que la tension du réseau utilisée correspond aux informations figurant sur la plaque signalétique.
- Câble de rallonge : si la zone de travail est éloignée du raccordement au réseau, il faut utiliser un câble de rallonge ayant une longueur et une puissance nominale suffisantes. Le câble de rallonge doit être aussi court que possible.
- Installation et réglage du capot de protection : le capot de protection est un dispositif de protection qui doit permettre d'éviter les dommages si les meules venaient à se briser pendant le fonctionnement. Il faut s'assurer que le capot est correctement attaché et fixé avant de commencer le travail de meulage. Grâce à l'ouverture du levier de débrayage, le capot de protection peut être tourné et ajusté à l'angle souhaité. Il faut s'assurer que le levier de débrayage est correctement serré après le réglage du capot de protection. Le capot de protection ne peut être tourné qu'après l'ouverture du levier de débrayage !

- Assurez-vous qu'une meule appropriée et les autres pièces sont installées conformément aux instructions du fabricant. Il faut également s'assurer que le modèle de meule à utiliser est correct et qu'elle ne présente pas de fissures ou de défauts de surface. Il faut également s'assurer que les meules sont correctement montées et que l'écrou de la meule est fermement serré. Voir la section « Montage des meules ».

- Veillez à utiliser les rondelles recommandées lorsqu'elles sont livrées avec des meules constituées d'abrasifs agglomérés.

- N'utilisez pas de douille ou d'adaptateur séparé pour régler les meules avec un grand trou.

- N'utilisez pas de disque à tronçonner pour le meulage latéral.

- Test de fonctionnement : Avant toute utilisation, assurez-vous que la meuleuse est correctement installée et solidement fixée, et laissez la machine fonctionner sans charge pendant 30 secondes dans un endroit sûr. Arrêtez immédiatement la machine si des vibrations considérables se produisent, ou si des dysfonctionnements peuvent être déterminés. Si une telle situation se produit, vérifiez la machine pour trouver la cause.

UTILISATION

- Portez toujours des lunettes de sécurité pendant le travail avec la machine.
- Tenez la meuleuse d'angle avec vos deux mains sur les poignées fournies.
- Lors de la mise en marche, veillez à ce que la meule ne touche pas la pièce.
- Ne commencez pas le processus de coupe ou de meulage avant que la machine n'ait atteint sa vitesse maximale.

MISE EN MARCHÉ/ARRÊT

- Pour mettre l'outil sous tension, poussez l'interrupteur marche/arrêt (3) vers l'avant.
- Pour verrouiller l'interrupteur marche/arrêt (3) en position, poussez l'interrupteur marche/arrêt (3) vers l'avant et vers le bas jusqu'à ce qu'il s'enclenche.
- Pour mettre l'outil hors tension, relâchez l'interrupteur marche/arrêt (3) ; ou, si l'interrupteur est verrouillé, poussez brièvement l'interrupteur marche/arrêt (3) vers l'arrière et vers le bas, puis relâchez-le.

- **ATTENTION : Le disque s'arrêtera lentement !**



- Ne tirez sur la meuleuse d'angle que lorsque le disque s'est complètement arrêté.

PROTECTION CONTRE LE REDÉMARRAGE

- La fonction de protection contre le redémarrage empêche le démarrage incontrôlé de l'outil électrique après une coupure de l'alimentation électrique.

- Pour redémarrer l'outil, mettez l'interrupteur marche/arrêt (3) en position d'arrêt, puis remettez l'outil en marche.

MAINTENANCE ET NETTOYAGE

Attention! Avant chaque réglage, intervention ou révision, le câble d'alimentation doit être débranché du réseau électrique.



- La meuleuse d'angle ne nécessite pas de maintenance particulière.
 - Débranchez la machine de l'alimentation électrique avant d'effectuer tout travail de nettoyage.
 - Maintenez le boîtier propre en utilisant un chiffon sec ou une brosse.
 - N'utilisez pas de produits de nettoyage, car ils pourraient attaquer le matériau du boîtier.
 - Ne laissez aucun liquide pénétrer à l'intérieur de la machine.
 - Maintenez toujours les fentes de ventilation de la machine propres. Protégez la machine contre la poussière et la saleté pour éviter tout risque d'électrocution.
 - Enlevez les copeaux des arbres de ventilation et de l'intérieur de la machine à l'aide d'air comprimé.
 - Si le cordon d'alimentation de cet appareil est endommagé, il doit être remplacé par un câble de connexion spécial, qui est disponible auprès du fabricant ou de son service après-vente. Les travaux de réparation et de maintenance ne doivent être effectués que par du personnel qualifié et autorisé. Nous vous recommandons vivement de contacter notre service après-vente en cas de besoin.
-

WOLFPACK



Les équipements électriques et électroniques ne doivent pas être jetés avec les déchets ménagers. Remettez-les plutôt à un point de collecte prévu pour le recyclage. Contactez les autorités locales ou votre détaillant pour plus d'informations.



WARNUNG Lesen Sie alle Sicherheitshinweise und -richtlinien. Die Nichtbeachtung der Sicherheitshinweise und -richtlinien kann zu Stromschlag, Brand und/oder schweren Verletzungen führen.

Bewahren Sie die Sicherheitshinweise und -richtlinien für späteres Nachschlagen sorgfältig auf.

BESTIMMUNGSGEMÄSSE VERWENDUNG

Diese Maschine ist zum Schleifen und Trennen von Stein und Metall mit einer entsprechenden Schleif- oder Trennscheibe bestimmt. Außerdem muss dieser Winkelschleifer mit der entsprechenden Schutzabdeckung ausgestattet sein.

Die Maschine wird mit einer Schutzabdeckung geliefert, die ausschließlich für Schleifarbeiten bestimmt ist. Wenn Sie mit dem Gerät Metall oder Stein schneiden möchten, müssen Sie sich eine spezielle Schutzabdeckung zum Schneiden besorgen. Diese Schutzabdeckung können Sie im Fachhandel oder über unsere Serviceadresse erhalten.

NICHT BESTIMMUNGSGEMÄSSE VERWENDUNG

Alle Verwendungen der Maschine, die nicht im Kapitel „Bestimmungsgemäße Verwendung“ aufgeführt sind, gelten als nicht bestimmungsgemäße Verwendung.

Das Gerät darf nicht für die folgenden Zwecke verwendet werden:

- Handhabung anderer Materialien, die nicht im Abschnitt über die bestimmungsgemäße Verwendung aufgeführt sind;
- Verwendung mit einem Sägeblatt;
- Verwendung als stationäres Gerät;
- Als ein Netzgerät für andere Geräte.

Es besteht die Gefahr von Verletzungen. Der Benutzer der Maschine haftet für alle daraus entstehenden Sach- und Personenschäden, die durch unsachgemäßen Gebrauch entstanden sind.

Bei Verwendung anderer bzw. nicht originaler Komponenten an der Maschine erlischt die Garantie des Herstellers.

RESTRISIKEN

Auch bei sachgemäßer Anwendung des Geräts bleibt ein gewisses Restrisiko bestehen, das nicht ausgeschlossen werden kann. Aus der Art und Konstruktion der Maschine lassen sich folgende Gefährdungspotentiale ableiten:

- Kontakt mit ungeschützten Schleifscheiben
- In Schleifscheiben greifen, die sich noch drehen
- Wegschleudern von Teilen der Schleifscheiben und anderen Teilen
- Schädigung des Gehörs, wenn kein vorgeschriebener Gehörschutz getragen wird
- Einatmen von Staub
- Stromschlag beim Berühren von nicht isolierten elektrischen Komponenten.

Wenn die Hinweise in Ihrer Bedienungsanleitung nicht beachtet werden, können durch unsachgemäßen Gebrauch weitere Restrisiken entstehen.

ZUSÄTZLICHE SICHERHEITSRICHTLINIEN FÜR WINKELSCHLEIFER

• Verwenden Sie keine Aufsätze, die nicht ausdrücklich für dieses Gerät vorgesehen oder vom Hersteller empfohlen sind. Nur, weil Sie einen Aufsatz an Ihrem Gerät anbringen können, bedeutet das nicht, dass er auch sicher verwendet werden kann.

- Die zulässige Drehzahl des Einsetzwerkzeuges muss mindestens so hoch sein wie die angegebene Höchstdrehzahl des Gerätes. Aufsätze, die sich schneller als die zulässige Geschwindigkeit drehen, können zerspringen, wobei Bruchstücke fliegen.
- Der Außendurchmesser und die Dicke des Einsetzwerkzeuges müssen mit den Abmessungen Ihres Geräts übereinstimmen. Einsetzwerkzeuge mit falschen Abmessungen können nicht ausreichend abgeschirmt oder kontrolliert werden.
- Schleifscheiben, Flansche, Schleifteller und andere Aufsätze müssen genau auf die Schleifspindel Ihres Gerätes passen. Einsetzwerkzeuge, die nicht exakt auf die Schleifspindel des Gerätes passen, drehen sich unregelmäßig, vibrieren sehr stark und können zu einem Kontrollverlust führen.
- Verwenden Sie keine beschädigten Einsetzwerkzeuge. Prüfen Sie jedes Mal, bevor Sie ein Einsetzwerkzeug wie eine Schleif- oder Trennscheibe verwenden, ob es Absplitterungen, Risse, Verschleißerscheinungen oder starken Abrieb aufweist. Sollte das Gerät oder das Einsetzwerkzeug herunterfallen, prüfen Sie, ob es beschädigt ist, oder verwenden Sie ein unbeschädigtes Einsetzwerkzeug. Nachdem Sie das Einsetzwerkzeug geprüft und eingesetzt haben, achten Sie darauf, dass Sie und alle Personen in der Umgebung sich außerhalb des Bereichs des rotierenden Einsetzwerkzeuges aufhalten und lassen Sie das Gerät eine Minute lang mit der höchsten Drehzahl laufen. Beschädigte Einsetzwerkzeuge brechen in der Regel während dieser Testphase.
- Tragen Sie eine persönliche Schutzausrüstung. Tragen Sie je nach Verwendung einen vollständigen Gesichtsschutz, einen Augenschutz oder eine Schutzbrille. Tragen Sie bei Bedarf eine Staubmaske, einen Gehörschutz, Schutzhandschuhe oder eine spezielle Schürze, um sich vor Bruchstücke und anderen Partikeln zu schützen. Ihre Augen sollten vor umherfliegenden Bruchstücken geschützt werden, die bei verschiedenen Verwendungsarten entstehen können. Staub- oder Atemschutzmasken müssen in der Lage sein, den bei der Verwendung des Geräts entstehenden Staub herauszufiltern. Wenn Sie über einen längeren Zeitraum hinweg lautem Lärm ausgesetzt sind, können Sie einen Hörverlust erleiden.
- Stellen Sie sicher, dass andere Personen einen sicheren Abstand zu Ihrem Arbeitsbereich einhalten. Jede Person, die den Arbeitsbereich betritt, muss eine persönliche Schutzausrüstung tragen. Abgebrochene Teile des Werkstücks oder abgebrochene Einsetzwerkzeuge können wegfiegen und zu Verletzungen auch außerhalb des Arbeitsbereichs führen.
- Halten Sie das Gerät nur am isolierten Griffbereich, wenn Sie Arbeiten ausführen, bei denen das Einsetzwerkzeug mit verdeckten Stromleitungen oder dem Netzkabel des Geräts in Berührung kommen kann. Der Kontakt mit einer stromführenden Leitung kann die Metallteile des Geräts elektrisch aufladen und zu einem Stromschlag führen.
- Halten Sie das Netzkabel von rotierenden Einsetzwerkzeugen fern. Wenn Sie die Kontrolle über das Gerät verlieren, kann das Netzkabel durchtrennt oder eingeklemmt werden, und Ihre Hand oder Ihr Arm kann mit dem rotierenden Einsetzwerkzeug in Kontakt kommen.
- Legen Sie das Gerät niemals ab, bevor sich das Einsetzwerkzeug überhaupt nicht mehr bewegt. Das rotierende Einsetzwerkzeug kann mit dem Materialhalter in Kontakt kommen, was zu einem Kontrollverlust führen kann.
- Achten Sie darauf, dass das Gerät nicht eingeschaltet ist, während Sie es tragen. Wenn Ihre Kleidung versehentlich mit dem rotierenden Einsetzwerkzeug in Berührung kommt, kann sie sich verfangen und das Einsetzwerkzeug zu Ihrem Körper ziehen.
- Reinigen Sie regelmäßig die Lüftungsschlitze des Geräts. Der Motorlüfter zieht Staub in das Gehäuse und eine starke Ansammlung von Metallstaub kann zu elektrischen Gefahren führen.
- Verwenden Sie das Gerät nicht in der Nähe von brennbaren Materialien. Funken können solche Materialien entzünden.
- Verwenden Sie keine Einsetzwerkzeuge, die ein flüssiges Kühlmittel benötigen. Die Verwendung von Wasser oder anderen flüssigen Kühlmitteln kann zu einem Stromschlag führen.

RÜCKSCHLAG DER MASCHINE UND GEEIGNETE SICHERHEITSMASSNAHMEN

Der Rückschlag einer Maschine ist eine plötzliche Reaktion, die durch ein eingeklemmtes oder blockiertes Einsetzwerkzeug, z. B. eine sich drehende Schleif- oder Trennscheibe, entsteht. Ein Verklemmen oder Blockieren führt zu einem abrupten Stillstand des rotierenden Einsetzwerkzeuges. Dadurch verlieren Sie die Kontrolle über das Einsetzwerkzeug, da es an der blockierten Stelle gegen die Drehrichtung beschleunigt.

Wenn beispielsweise eine Schleifscheibe im Werkstück hängen bleibt oder blockiert wird, kann die Kante der Schleifscheibe, die das Werkstück schleift, abbrechen oder einen Rückschlag verursachen. Die Schleifscheibe bewegt sich dann auf den Bediener zu oder von ihm weg, je nach der Drehrichtung der Scheibe an der blockierten Stelle. Dies kann auch zum Bruch der Schleifscheibe führen.

Ein Rückschlag ist das Ergebnis einer unsachgemäßen oder fehlerhaften Verwendung des Geräts. Sie kann durch die Anwendung der im Folgenden beschriebenen Sicherheitsmaßnahmen verhindert werden.

- Halten Sie das Gerät fest und bringen Sie Ihren Körper und Ihre Arme in eine Position, die es Ihnen ermöglicht, die Kraft eines Rückstoßes abzufangen. Benutzen Sie immer den Zusatzhandgriff, wenn ein solcher vorhanden ist, um die Kraft von Rückschlägen oder das Reaktionsmoment bei hohen Drehzahlen möglichst gut kontrollieren zu können. Mit den richtigen Sicherheitsmaßnahmen kann der Bediener die Kraft der Rückschläge und das Drehmoment kontrollieren.

- Halten Sie Ihre Hände niemals in die Nähe von rotierenden Einsetzwerkzeugen. Wenn ein Rückschlag auftritt, kann das Einsetzwerkzeug mit Ihrer Hand in Berührung kommen.

- Vermeiden Sie, Ihren Körper in den Bereich zu bringen, in dem das Gerät im Falle eines Rückschlags bewegt werden könnte. Ein Rückschlag bewirkt, dass das Gerät in die Richtung gezwungen wird, die der Bewegung der Schleifscheibe gegen die blockierte Stelle entgegengesetzt ist.

- Seien Sie besonders vorsichtig, wenn Sie an Ecken und scharfen Kanten arbeiten. Verhindern Sie gegebenenfalls, dass das Einsatzwerkzeug zurückschnellt und sich verklemmt. An Ecken, scharfen Kanten oder beim Rücklauf neigen rotierende Einsetzwerkzeuge zum Verklemmen. Dies führt zu einem Kontrollverlust oder einem Rückschlag der Maschine.

- Verwenden Sie keine Kettenblätter oder gezahnten Sägeblätter. Solche Einsetzwerkzeuge führen häufig zu Rückschlägen oder zum Verlust der Kontrolle über das Gerät.

BESONDERE SICHERHEITSRICHTLINIEN FÜR DAS SCHLEIFEN UND TRENNEN

- Verwenden Sie nur für Ihr Gerät zugelassene Schleifwerkzeuge und die für diese Schleifwerkzeuge vorgesehenen Schutzabdeckungen. Schleifwerkzeuge, die nicht für das Gerät bestimmt sind, können nicht ausreichend abgeschirmt werden und sind unsicher.

- Die Schutzabdeckung muss sicher am Gerät befestigt und so eingestellt sein, dass ein Höchstmaß an Sicherheit gewährleistet ist, d. h. der kleinstmögliche Teil des Schleifwerkzeuges sollte für den Bediener zugänglich sein. Die Schutzabdeckung soll den Bediener vor Bruchstücken und versehentlichem Kontakt mit dem Schleifwerkzeug schützen.

- Offset-Schleifscheiben müssen so montiert werden, dass ihre Schleifflächen nicht über den Rand der Schutzabdeckungen hinausragen. Unsachgemäß montierte Schleifscheiben, die über den Rand der Schutzabdeckung hinausragen, sind nicht ausreichend abgeschirmt.

- Schleifwerkzeuge dürfen nur für die empfohlenen Verwendungszwecke eingesetzt werden, zum Beispiel: Schleifen Sie niemals mit der Seitenfläche einer Trennscheibe. Trennscheiben sind für den Materialabtrag mit der Kante der Scheibe vorgesehen. Eine seitliche Krafteinwirkung auf das Schleifwerkzeug kann dieses brechen.

- Verwenden Sie immer unbeschädigte Spannflansche in der richtigen Größe und Form für die von Ihnen gewählte Schleifscheibe. Geeignete Flansche stützen die Schleifscheibe und verringern die Gefahr eines Scheibenbruchs. Die Flansche für Trennscheiben können sich von den Flanschen für andere Schleifscheiben unterscheiden.
- Verwenden Sie keine Schleifscheiben von größeren Elektrogeräten. Schleifscheiben für größere Geräte sind nicht für die höheren Drehzahlen der kleineren Geräte ausgelegt und können brechen.

WEITERE SICHERHEITSRICHTLINIEN FÜR TRENNSCHEIBEN

• Vermeiden Sie eine Blockierung der Trennscheibe oder einen hohen Anpressdruck. Führen Sie keine zu tiefen Schnitte durch. Eine Überbeanspruchung der Trennscheibe erhöht die Belastung und die Wahrscheinlichkeit des Verkantens oder Blockierens sowie die Möglichkeit eines Maschinenrückschlags oder eines Werkzeugbruchs.

• Halten Sie sich nicht in dem Bereich vor oder hinter der rotierenden Trennscheibe auf. Wenn Sie die Trennscheibe von sich weg in das Werkstück hineinbewegen, kann ein Rückschlag dazu führen, dass die rotierende Scheibe zwangsläufig direkt auf Sie zukommt.

• Wenn die Trennscheibe klemmt oder wenn Sie aufhören zu arbeiten, schalten Sie das Gerät aus und halten Sie es so lange in der Hand, bis sich die Scheibe überhaupt nicht mehr bewegt. Versuchen Sie niemals, eine noch rotierende Trennscheibe aus dem Schnitt zu ziehen, da dies zu einem Rückschlag der Maschine führen kann. Bestimmen Sie zuerst die Ursache und beheben Sie dann den Grund für das Festklemmen der Maschine.

• Schalten Sie das Gerät niemals wieder ein, wenn es sich im Werkstück befindet. Lassen Sie die Trennscheibe ihre volle Drehzahl erreichen, bevor Sie mit dem Schnitt beginnen. Andernfalls kann sich die Scheibe verfangen, aus dem Werkstück herauspringen oder einen Rückschlag verursachen.

• Stützen Sie Platten oder große Werkstücke ab, um das Risiko eines Rückschlags durch eine verklemmte Trennscheibe zu vermeiden. Große Werkstücke können sich unter ihrem eigenen Gewicht verbiegen. Das Werkstück muss auf beiden Seiten der Scheibe unterstützt werden, sowohl im Bereich des Schnitts als auch am Rand.

• Seien Sie besonders vorsichtig, wenn Sie „Einstich-Schnitte“ in bestehende Wände oder andere nicht sichtbare Bereiche vornehmen. Bei solchen Schnitten kann die Trennscheibe in Gas- oder Wasserrohre, elektrische Leitungen oder andere Gegenstände schneiden und einen Rückschlag der Maschine verursachen.

BESCHREIBUNG

1. Spindelschloss
2. Totmannschalter
3. Netzkabel
4. Schutzhaube
5. Zusätzlicher Griff
6. Schleifscheibe (nicht eingeschlossen)
7. Auslösehebel



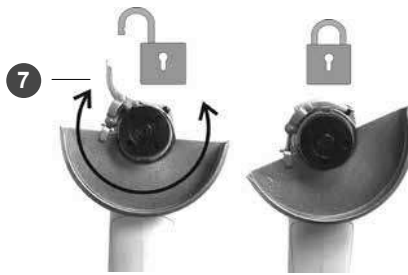

TECHNISCHE DATEN

Spannung	230 V ~ 50 Hz
Nennleistung	900 W
Leerlaufdrehzahl	11000 rpm
Scheibendurchmesser	125 mm
Spindelgewinde	M14
Schalldruckpegel (LPA) (Unsicherheit K = 3 dB)	88,7 dB(A)
Schalleistungspegel (LWA) (Unsicherheit K = 3 dB)	99,7 dB(A)
Vibration (Unsicherheit K = 1,5 m/s ²)	11,786 m/s ²
Schutzart	 / II



Achten Sie darauf, während des Gebrauchs eine Schutzbrille, eine Staubmaske und einen Gehörschutz zu tragen!

INFORMATIONEN ZU LÄRM UND VIBRATIONEN

Messwerte ermittelt nach EN 60745

- Der in diesem Informationsblatt angegebene Vibrationspegel wurde nach einem genormten Test gemäß EN 60745 gemessen und kann zum Vergleich eines Werkzeugs mit einem anderen verwendet werden.
- Der angegebene Pegel der Vibrationsemission kann für eine erste Abschätzung der tatsächlichen Belastung verwendet werden.
- Der Pegel der Vibrationsemissionen variiert aufgrund der Art und Weise, in der ein Elektrowerkzeug verwendet wird, und kann über den in diesem Informationsblatt angegebenen Pegel hinausgehen.
- Versuchen Sie, die Belastung so gering wie möglich zu halten. Um die Vibrationsemissionen zu reduzieren, sollte der Benutzer Arbeitshandschuhe tragen und die Maschine nur für eine begrenzte Zeit benutzen.
- Alle Teile des Arbeitszyklus müssen berücksichtigt werden (einschließlich der Zeit, in der das Elektrowerkzeug ausgeschaltet ist, und der Zeit, in der das Elektrowerkzeug im Leerlauf läuft).

Die Festigkeit des Spannflansches entspricht den Vorgaben der Norm EN 10025 für Stahl FE 430 B oder einem Werkstoff mit ähnlicher Festigkeit.
 Die Zugfestigkeit der Schutzhaube beträgt 270-450 N/mm und die Mindestbruchdehnung ist 28 % (Länge des Prüfstabs: 50 mm).

HANDHABUNG, TRANSPORT UND LAGERUNG VON SCHLEIFSCHEIBEN:

Schleifscheiben sind zerbrechlich und reagieren empfindlich auf Stöße und Schläge. Deshalb sind besondere Maßnahmen erforderlich:

- Lassen Sie die Scheiben nicht fallen und vermeiden Sie plötzliche Stöße.
- Verwenden Sie keine Scheiben, die heruntergefallen oder beschädigt sind.
- Vermeiden Sie Erschütterungen und Stöße während des Gebrauchs.
- Vermeiden Sie Beschädigungen an der Montagebohrung.
- Vermeiden Sie Spannungen auf der Schleiffläche.
- Lagern Sie die Schleifscheiben flach oder senkrecht, trocken, frostfrei und bei einer konstanten mittleren Temperatur.
- Lagern Sie die Schleifscheiben in ihrer Originalverpackung oder in speziellen Behältern und auf speziellen Regalen.

ANBRINGUNG DES SEITLICHEN GRIFFS (ZUSATZGRIFF)

Befestigen Sie den Seitengriff vor der Inbetriebnahme immer fest an der Maschine. Der Seitengriff kann wahlweise in einer der zwei Positionen an der Seite der Maschine fest angebracht werden, je nachdem, welche Position am besten geeignet ist und die korrekte Positionierung der Schutzhaube gewährleistet.

Wenn Sie die Maschine zum Schleifen mit zwei Händen benutzen (mit einer Hand am Bedienungsgriff und der anderen an der Seite), halten Sie sie fest und sicher.

AUSWECHSELN VON SCHLEIFSCHEIBEN

- Ziehen Sie den Netzstecker, bevor Sie die Schleifscheibe austauschen.
- Halten Sie den Arretierknopf (1) gedrückt und lösen Sie die Spannmutter mit dem beiliegenden Schraubenschlüssel.
- Entfernen Sie die Spannmutter und die Schleifscheibe von der Spannrolle.
- Achten Sie beim Einsetzen einer neuen Schleifscheibe darauf, dass diese richtig auf dem Spannflansch sitzt.
- Ziehen Sie die Spannmutter wieder an und achten Sie darauf, dass die Schleifscheibe dabei nicht beschädigt wird.
- Probieren Sie die Maschine aus, bevor Sie mit der Arbeit beginnen, und überprüfen Sie, ob sich die Scheibe richtig dreht.

VOR DER ERSTEN INBETRIEBNAHME

• **Netzspannung:** Vergewissern Sie sich, dass die verwendete Netzspannung mit den Angaben auf dem Typenschild übereinstimmt.

• **Verlängerungskabel:** Befindet sich der Arbeitsbereich nicht in der Nähe des Netzanschlusses, ist ein Verlängerungskabel mit ausreichender Länge und Nennleistung zu verwenden. Das Verlängerungskabel sollte so kurz wie möglich gehalten werden.

• **Montage und Einstellung der Schutzhaube:** Die Schutzhaube ist eine Schutzvorrichtung, die Schäden verhindern soll, wenn die Schleifscheiben während des Betriebs brechen. Es muss sichergestellt sein, dass die Haube vor Beginn der Schleifarbeiten ordnungsgemäß angebracht und befestigt ist. Durch Öffnen des Auslösehebels lässt sich die Schutzhaube drehen und in jeden gewünschten Winkel einstellen. Es ist darauf zu achten, dass der Auslösehebel nach dem Einstellen der Schutzhaube richtig angezogen ist. Die Schutzhaube darf erst nach Öffnen des Auslösehebels gedreht werden!

- Vergewissern Sie sich, dass die entsprechende Schleifscheibe und die anderen Teile gemäß den Anweisungen des Herstellers angebracht sind. Außerdem ist darauf zu achten, dass die zu verwendende Schleifscheibe das richtige Modell ist und keine Risse oder Oberflächenfehler aufweist. Es muss auch sichergestellt werden, dass die Schleifscheibe richtig montiert ist und die Schraubenmutter der Schleifscheibe fest angezogen ist. Siehe Abschnitt „Einsetzen der Schleifscheiben“.
- Stellen Sie sicher, dass die empfohlenen Unterlegscheiben verwendet werden, wenn sie mit Schleifscheiben aus gebundenen Schleifmitteln geliefert werden.
- Verwenden Sie keine separaten Buchsen oder Adapter zum Einstellen von Schleifscheiben mit einer großen Bohrung.
- Verwenden Sie zum Seitenschleifen keine Trennscheibe.
- Durchführung eines Testlaufs: Vergewissern Sie sich vor der Benutzung, dass die Schleifmaschine korrekt installiert und fest gesichert ist, und lassen Sie die Maschine 30 Sekunden lang ohne Last an einem sicheren Ort laufen. Halten Sie die Maschine sofort an, wenn starke Vibrationen auftreten oder wenn Fehlfunktionen festgestellt werden können. Wenn eine solche Situation auftritt, überprüfen Sie die Maschine, um die Ursache zu finden.

BETRIEB

- Tragen Sie bei Ihrer Arbeit immer eine Schutzbrille.
- Halten Sie den Winkelschleifer mit beiden Händen an den dafür vorgesehenen Griffen.
- Beim Einschalten ist darauf zu achten, dass die Schleifscheibe das Werkstück nicht berührt.
- Starten Sie den Trenn- oder Schleifvorgang erst, wenn die Maschine ihre volle Drehzahl erreicht hat.

EIN- UND AUSSCHALTEN

- Um das Elektrowerkzeug zu starten, schieben Sie den Ein/Aus-Schalter (3) nach vorne.
- Um den Ein/Aus-Schalter (3) zu arretieren, schieben Sie den Ein/Aus-Schalter (3) nach vorne und unten, bis er einrastet.
- Um das Elektrowerkzeug auszuschalten, lassen Sie den Ein/Aus-Schalter (3) los; oder, wenn der Schalter verriegelt ist, schieben Sie den Ein/Aus-Schalter (3) kurz nach hinten und unten und lassen ihn dann los.

• ACHTUNG: Die Scheibe wird langsam auslaufen!



- Ziehen Sie den Winkelschleifer erst herunter, wenn die Scheibe vollständig zum Stillstand gekommen ist.

WIEDERANLAUFSCHUTZ

- Der Wiederanlaufschutz verhindert ein unkontrolliertes Anlaufen des Elektrowerkzeugs nach einer Unterbrechung der Stromversorgung.
- Um das Gerät neu zu starten, stellen Sie den Ein-/Ausschalter (3) in die Aus-Position und schalten Sie das Elektrowerkzeug wieder ein.

WARTUNG UND REINIGUNG

Achtung! Vor allen Einstell-, Wartungs- oder Servicearbeiten muss das Netzkabel vom Netz getrennt werden.



- Der Winkelschleifer erfordert keine besondere Wartung.
 - Trennen Sie das Gerät vom Stromnetz, bevor Sie Reinigungsarbeiten durchführen.
 - Halten Sie das Gehäuse mit einem trockenen Tuch oder einer Bürste sauber.
 - Verwenden Sie keine Reinigungsmittel, da diese das Material des Gehäuses angreifen können.
 - Es dürfen keine Flüssigkeiten in das Innere des Geräts gelangen.
 - Halten Sie die Lüftungsschlitze des Geräts stets sauber. Schützen Sie das Gerät vor Staub und Schmutz, um die Gefahr eines Stromschlags zu vermeiden.
 - Entfernen Sie die Späne aus den Lüftungsschächten und dem Inneren der Maschine mit Hilfe von Druckluft.
 - Wenn das Netzkabel dieses Geräts beschädigt ist, muss es durch ein spezielles Anschlusskabel ersetzt werden, das beim Hersteller oder dessen Kundendienst erhältlich ist. Reparatur- und Wartungsarbeiten dürfen nur von autorisiertem, qualifiziertem Personal durchgeführt werden. Wir empfehlen Ihnen dringend, sich bei Bedarf an unser Service-Center zu wenden.
-

WOLFPACK

Elektrische und elektronische Geräte dürfen nicht mit dem Hausmüll entsorgt werden. Geben Sie sie stattdessen bei einer ausgewiesenen Sammelstelle zum Recycling ab. Wenden Sie sich für weitere Informationen an Ihre örtlichen Behörden oder Ihren Händler.



AVVERTENZA Leggere tutte le istruzioni e le linee guida sulla sicurezza. La mancata osservanza delle istruzioni e delle linee guida sulla sicurezza può provocare scosse elettriche, incendi e/o gravi lesioni.

Conservare le istruzioni di sicurezza e le linee guida per il futuro.

USO PREVISTO

Questo apparecchio serve a smerigliare e tagliare la pietra e il metallo con i rispettivi dischi di smerigliatura o da taglio. Inoltre, questa smerigliatrice angolare deve essere dotata dell'apposita copertura di protezione.

L'apparecchio è dotato di una copertura di sicurezza progettata esclusivamente per i lavori di smerigliatura. Se si desidera tagliare metallo o pietra, è necessario dotarsi di una speciale copertura di sicurezza per il taglio, disponibile nei negozi specializzati o presso il nostro servizio di assistenza.

USO NON INTENZIONALE

Tutti gli usi dell'apparecchio non indicati nel capitolo "uso previsto" sono classificati come usi non intenzionali.

L'apparecchio non può essere utilizzato per i seguenti scopi:

- Manipolazione di altri materiali non elencati nella sezione Uso conforme,
- Uso con una lama da sega,
- Uso come dispositivo fisso
- Come unità di alimentazione per altri dispositivi

Pericolo di lesioni. L'utilizzatore dell'apparecchio si assume la responsabilità di tutti i danni materiali e personali derivanti da un uso improprio.

Se si utilizzano componenti diversi o non originali sull'apparecchio, la garanzia del produttore decade.

RISCHI RESIDUI

Anche in caso di uso appropriato dell'apparecchio, esiste un rischio residuo che non può essere escluso. Dal tipo e dalla struttura dell'apparecchio si possono dedurre i seguenti potenziali pericoli:

- Contatto con mole non protette
- Contatto con mole in movimento
- Distacco di componenti delle mole e di altri componenti
- Danni all'udito se non si indossano le necessarie protezioni auricolari
- Inalazione di polvere
- Scossa elettrica in caso di contatto con componenti elettrici non isolati.

Se non vengono rispettate le indicazioni contenute nelle istruzioni per l'uso, possono verificarsi altri rischi residui dovuti a un uso improprio.

ULTERIORI INDICAZIONI DI SICUREZZA PER LE SMERIGLIATRICI ANGOLARI

• Non utilizzare accessori non specificatamente indicati o raccomandati dal produttore per questo dispositivo. Il fatto che sia possibile collegare un accessorio al dispositivo non garantisce che possa essere utilizzato in modo sicuro.

- La velocità di rotazione ammessa per l'inserto deve essere almeno pari alla velocità di rotazione massima specificata per il dispositivo. Gli accessori che ruotano a una velocità superiore a quella consentita possono frantumarsi, creando frammenti volanti.

- Il diametro esterno e lo spessore dell'inserto devono essere conformi alle dimensioni del dispositivo. Inserti con dimensioni errate non possono essere adeguatamente schermati o controllati.

- I dischi di smerigliatura, le flange, le piastre di smerigliatura e altri accessori devono adattarsi esattamente al mandrino di smerigliatura del dispositivo. Gli inserti che non si adattano esattamente al mandrino del dispositivo ruotano in modo irregolare, vibrano molto e possono causare una perdita di controllo.

- Non utilizzare inserti danneggiati. Ogni volta che si utilizza un inserto, come un disco di smerigliatura o da taglio, controllare che non vi siano scheggiature, crepe, segni di usura o forte abrasione. Se il dispositivo o l'inserto dovessero cadere, controllare che non siano danneggiati o utilizzare un inserto non danneggiato. Dopo aver controllato l'inserto e averlo inserito, assicurarsi che l'utilizzatore e tutti coloro che si trovano nelle vicinanze rimangano fuori dal piano dell'inserto rotante e lasciare che il dispositivo funzioni per un minuto alla massima velocità di rotazione. Gli inserti danneggiati di solito si rompono durante questo periodo di prova.

- Indossare i dispositivi di sicurezza individuali. A seconda dell'uso, utilizzare una protezione completa per il viso, una protezione per gli occhi o gli occhiali di sicurezza. Se necessario, indossare una maschera antipolvere, una protezione per l'udito, guanti protettivi o un grembiule specifico per proteggersi da schegge e altre particelle. Gli occhi vanno protetti dalle schegge volanti che si formano in conseguenza di diverse modalità di utilizzo. Le maschere antipolvere o i respiratori devono essere in grado di filtrare la polvere derivante dall'uso del dispositivo. Se si è esposti a rumori forti per lunghi periodi di tempo, si può soffrire di perdita dell'udito.

- Assicurarsi che gli astanti rimangano a distanza di sicurezza dalla propria area di lavoro. Chiunque entri nell'area di lavoro deve indossare i dispositivi di protezione individuale. Componenti del dispositivo rotti o inserti rotti possono distaccarsi ed essere proiettati, causando lesioni anche al di fuori dell'area di lavoro.

- Impugnare il dispositivo solo dall'impugnatura isolata quando si eseguono lavori in cui l'inserto può entrare in contatto con linee elettriche nascoste o con il cavo di alimentazione del dispositivo. Il contatto con una linea elettrica sotto tensione può caricare elettricamente le parti metalliche del dispositivo e provocare una scossa elettrica.

- Tenere il cavo di alimentazione lontano dagli inserti rotanti. Se si perde il controllo del dispositivo, il cavo di alimentazione può essere tagliato o impigliato e la mano o il braccio possono entrare in contatto con l'inserto rotante.

- Non riporre il dispositivo prima che l'inserto abbia smesso completamente di muoversi. L'inserto rotante può entrare in contatto con il supporto del materiale, con conseguente perdita di controllo.

- Assicurarsi che l'apparecchio non sia acceso mentre lo si trasporta. Se gli indumenti entrano accidentalmente in contatto con l'inserto rotante, possono impigliarsi e tirare l'inserto verso il corpo.

- Pulire regolarmente le fessure di ventilazione del dispositivo. La ventola del motore attira la polvere all'interno dell'alloggiamento e un forte accumulo di polvere metallica può comportare pericoli elettrici.

- Non utilizzare il dispositivo in prossimità di materiali infiammabili. Le scintille possono incendiare tali materiali.

- Non utilizzare inserti che richiedono un agente di raffreddamento liquido. L'uso di acqua o di altri agenti di raffreddamento liquidi può provocare scosse elettriche.

CONTRACCOLPO DELL'APPARECCHIO E MISURE DI SICUREZZA ADEGUATE

Il contraccolpo dell'apparecchio è una reazione improvvisa causata da un inserto incastrato o bloccato, come un disco di smerigliatura o da taglio, in rotazione. L'aggancio o il blocco comportano un brusco arresto dell'inserto rotante. In questo modo si perde il controllo dell'inserto che accelera contro la direzione di rotazione nel punto bloccato.

Se, ad esempio, un disco abrasivo si incastra o si blocca nel pezzo da lavorare, il bordo del disco che sta smerigliando il pezzo può rompersi o causare un contraccolpo. Il disco di smerigliatura si muoverà quindi verso o lontano dall'operatore, in base alla direzione di rotazione del disco nel punto di blocco. Questo può anche causare la rottura del disco di smerigliatura.

Un contraccolpo è il risultato di un uso improprio o errato del dispositivo. Si può prevenire applicando le misure di sicurezza descritte di seguito.

- Impugnare saldamente il dispositivo e posizionare il corpo e le braccia in modo da assorbire la forza del contraccolpo. Utilizzare sempre l'impugnatura ausiliaria, se prevista, per avere il massimo controllo possibile sulla forza dei contraccolpi o sulla coppia di reazione a velocità di rotazione elevate. Con le opportune misure di sicurezza, l'operatore può controllare la forza dei contraccolpi e la coppia.

- Non mettere mai le mani in prossimità degli inserti rotanti. Se si verifica un contraccolpo, l'inserto può entrare in contatto con la mano.

- Evitare di mettere il proprio corpo nella zona in cui il dispositivo potrebbe essere spostato in caso di contraccolpo. Un contraccolpo fa sì che il dispositivo venga forzato nella direzione opposta al movimento del disco di smerigliatura contro il punto di blocco.

- Prestare particolare attenzione quando si lavora su angoli e spigoli vivi. Se necessario, evitare che l'inserto si riavvolga e si inceppi. In presenza di angoli, spigoli vivi o durante il riavvolgimento, gli inserti rotanti tendono a incepparsi. Ciò provoca una perdita di controllo o un contraccolpo dell'apparecchio.

- Non utilizzare lame a catena o dentate. Tali inserti spesso causano contraccolpi o perdita di controllo sul dispositivo.

LINEE GUIDA DI SICUREZZA SPECIALI PER LA SMERIGLIATURA E IL TAGLIO

- Utilizzare solo utensili di smerigliatura approvati per il dispositivo e le coperture di protezione previste per questi utensili. Gli utensili di smerigliatura non previsti per il dispositivo non possono essere adeguatamente protetti e non sono sicuri.

- La copertura di protezione deve essere fissata saldamente al dispositivo e regolata in modo da garantire il massimo grado di sicurezza, vale a dire che la parte più piccola possibile dell'utensile di smerigliatura deve essere lasciata aperta all'operatore. La copertura di protezione ha lo scopo di proteggere l'operatore dalle schegge e dal contatto accidentale con l'utensile di smerigliatura.

- Le mole offset devono essere montate in modo che le loro aree di smerigliatura non sporgano oltre il bordo delle coperture di protezione. Le mole montate in modo scorretto che sporgono oltre il bordo della copertura di protezione non sono sufficientemente protette.

- Gli utensili di smerigliatura devono essere utilizzati solo per gli usi raccomandati, ad esempio: Non smerigliare mai con la superficie laterale di un disco da taglio. I dischi da taglio sono destinati alla rimozione del materiale con il bordo del disco. L'applicazione di forza laterale all'utensile di smerigliatura può romperlo.

- Utilizzare sempre flange di serraggio non danneggiate, di dimensioni e forma adeguate al disco di smerigliatura scelto. Le flange adeguate supportano il disco di smerigliatura e riducono il rischio di rottura del disco. Le flange dei dischi da taglio possono essere diverse da quelle degli altri dischi di smerigliatura.
- Non utilizzare dischi abrasivi di dispositivi elettrici più grandi. I dischi di smerigliatura per dispositivi più grandi non sono progettati per le velocità di rotazione più elevate dei dispositivi più piccoli e possono rompersi.

ULTERIORI INDICAZIONI DI SICUREZZA PER I DISCHI DA TAGLIO

• Evitare un blocco del disco da taglio o un'elevata pressione di contatto. Non eseguire tagli eccessivamente profondi. Una sollecitazione eccessiva del disco da taglio aumenta lo sforzo e la probabilità di inclinazione o blocco, nonché la possibilità di un contraccolpo dell'apparecchio o di una rottura dell'utensile.

• Rimanere lontani dall'area antistante o retrostante il disco da taglio rotante. Se si sposta il disco da taglio verso il pezzo da lavorare, un contraccolpo potrebbe far sì che il disco rotante venga spinto direttamente verso di sé.

• Se il disco da taglio si inceppa o se si smette di lavorare, spegnere il dispositivo e tenerlo premuto finché il disco non smette di muoversi completamente. Non cercare di estrarre dal taglio un disco da taglio ancora in rotazione, per non incorrere in un contraccolpo dell'apparecchio. Determinare e correggere la causa dell'inceppamento dell'apparecchio.

• Non riaccendere il dispositivo mentre si trova all'interno del pezzo da lavorare. Lasciare che il disco da taglio raggiunga la massima velocità di rotazione prima di iniziare il taglio. In caso contrario, il disco potrebbe impigliarsi, saltare fuori dal pezzo o causare un contraccolpo.

• Sostenere le lastre o i pezzi di grandi dimensioni per evitare il rischio di contraccolpi dovuti all'inceppamento del disco da taglio. I pezzi di grandi dimensioni possono piegarsi sotto il loro stesso peso. Il pezzo da lavorare deve essere sostenuto su entrambi i lati del disco, sia nell'area di taglio che sul bordo.

• Prestare particolare attenzione quando si eseguono tagli "a tuffo" nelle pareti esistenti o in altre aree non visibili. In questi tagli, il disco da taglio può incidere tubi del gas o dell'acqua, linee elettriche o altri oggetti e causare un contraccolpo dell'apparecchio.

DESCRIZIONE

1. Blocco del mandrino
2. Interruttore a uomo morto
3. Cavo di rete
4. Protezione
5. Presa supplementare
6. Disco abrasivo (non incluso)
7. Leva di sblocco

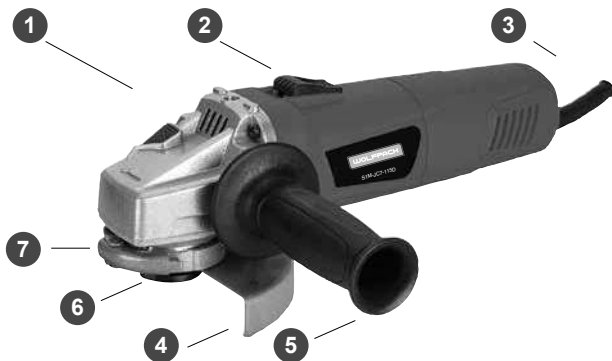

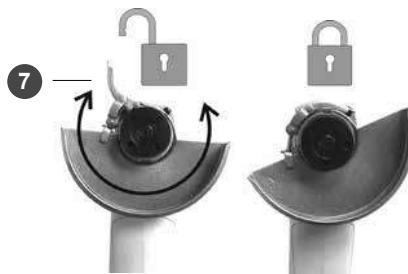

DATI TECNICI

Tensione	230 V ~ 50 Hz
Potenza nominale	900 W
Velocità minima	11000 rpm
Diametro primitivo	125 mm
Filettature disponibili	M14
Livello di pressione sonora (LPA) (incertezza K = 3 dB)	88,7 dB(A)
Livello di potenza sonora (LWA) (incertezza K = 3 dB)	99,7 dB(A)
Vibrazioni (incertezza K = 1,5 m/s ²)	11,786 m/s ²
Classe di protezione	 / II



Assicurarsi di indossare occhiali di sicurezza, maschera antipolvere e protezioni per l'udito durante l'uso!

INFORMAZIONI SUL RUMORE E SULLE VIBRAZIONI

Valori misurati determinati in base alla norma EN 60745

- Il livello di emissione delle vibrazioni indicato in questa scheda informativa è stato misurato in conformità a un test standardizzato riportato nella norma EN 60745 e può essere utilizzato per confrontare un utensile con un altro.
 - Il livello di emissione di vibrazioni indicato può essere utilizzato per la stima iniziale dell'esposizione reale.
 - Il livello di emissione delle vibrazioni varia a causa delle modalità di utilizzo dell'utensile elettrico e può aumentare oltre il livello indicato in questa scheda informativa.
 - Cercare di mantenere l'esposizione il più bassa possibile. Per ridurre il livello di emissione delle vibrazioni, l'utente deve indossare guanti da lavoro e utilizzare l'apparecchio per un tempo limitato.
 - Devono essere considerate tutte le parti dei cicli di lavoro (compreso il tempo in cui l'utensile elettrico è spento e il tempo in cui l'utensile elettrico funziona a vuoto).

La resistenza della flangia di serraggio corrisponde alle specifiche della norma EN 10025 per l'acciaio FE 430 B, o per un materiale con resistenza simile.

La resistenza alla trazione del cappuccio protettivo è di 270-450 N/mm e l'allungamento minimo alla rottura è del 28% (lunghezza della barra di prova: 50 mm).

MANIPOLAZIONE, TRASPORTO E STOCCAGGIO DELLE MOLE:

Le mole sono fragili e sensibili agli urti e ai colpi. Per questo motivo sono necessarie misure particolari:

- Non lasciar cadere le mole ed evitare gli urti improvvisi.
- Non utilizzare ruote cadute o danneggiate.
- Evitare vibrazioni o urti durante l'uso.
- Evitare di danneggiare il foro di montaggio.
- Evitare le sollecitazioni sulla superficie di smerigliatura.
- Conservare le mole in piano o in verticale, all'asciutto, al riparo dal gelo e a una temperatura media costante.
- Conservare le mole nella confezione originale o in appositi contenitori e su appositi scaffali.

INSTALLAZIONE DELLA MANIGLIA LATERALE (MANIGLIA SUPPLEMENTARE)

Fissare sempre saldamente l'impugnatura laterale all'apparecchio prima della messa in funzione. L'impugnatura laterale può essere installata a scelta in una delle due posizioni sul lato dell'apparecchio, a seconda della posizione più adatta e per garantire il corretto posizionamento del cappuccio protettivo.

Quando si utilizza la macchina per smerigliare con due mani (con una mano sull'impugnatura di comando e l'altra sul lato) tenerla saldamente e in modo sicuro.

SOSTITUZIONE DEI DISCHI ABRASIVI

- Scollegare la spina di alimentazione prima di sostituire il disco abrasivo.
- Tenere premuto il pulsante di bloccaggio (1) e allentare il dado di serraggio con la chiave in dotazione.
- Rimuovere il dado di serraggio e il disco abrasivo dall'albero di serraggio.
- Quando si inserisce un nuovo disco abrasivo, assicurarsi che sia posizionato correttamente sulla flangia di serraggio.
- Riavvitare il dado di serraggio, assicurandosi che il disco abrasivo non venga danneggiato durante questa operazione.
- Prima di iniziare il lavoro, provare la macchina e verificare che il disco ruoti correttamente.

PRIMA DEL FUNZIONAMENTO INIZIALE

- Tensione di rete: verificare che la tensione di rete utilizzata corrisponda alle informazioni riportate sulla targhetta.
- Cavo di prolunga: se l'area di lavoro non è vicina all'allacciamento alla rete, è necessario utilizzare un cavo di prolunga di lunghezza e potenza nominale sufficienti. Il cavo di prolunga deve essere il più corto possibile.
- Installazione e regolazione del cappuccio protettivo: il cappuccio protettivo è un dispositivo che dovrebbe evitare danni in caso di rottura delle mole durante il funzionamento. Prima di iniziare il lavoro di smerigliatura, è necessario assicurarsi che il cappuccio sia fissato e installato correttamente. Grazie all'apertura della leva di sblocco, il cappuccio protettivo può essere ruotato e regolato ad ogni angolo desiderato. È necessario assicurarsi che la leva di sblocco sia correttamente serrata dopo la regolazione del cappuccio protettivo. Il cappuccio protettivo può essere ruotato solo dopo aver aperto la leva di sblocco!

- Assicurarsi che la mola appropriata e le altre parti siano installate secondo le istruzioni del produttore. È inoltre necessario assicurarsi che la mola da utilizzare sia del modello corretto e che non presenti crepe o difetti superficiali. È inoltre necessario assicurarsi che le mole siano montate correttamente e che il dado a vite della mola sia saldamente serrato. Vedere la sezione "Installazione delle mole".

- Assicurarsi di utilizzare le rondelle consigliate quando vengono fornite con mole in abrasivo legato.

- Non utilizzare boccole o adattatori separati per regolare le mole con un foro grande.

- Non utilizzare una mola da taglio per l'affilatura laterale.

- Esecuzione di un test di prova: Prima dell'uso, accertarsi che la smerigliatrice sia installata correttamente e fissata saldamente e lasciarla funzionare senza carico per 30 secondi in un luogo sicuro. Arrestare immediatamente l'apparecchio se si verificano vibrazioni notevoli o se è possibile individuare malfunzionamenti. Se si verifica questa situazione, controllare l'apparecchio per individuarne la causa.

FUNZIONAMENTO

- Indossare sempre occhiali di sicurezza durante il lavoro.

- Tenere la smerigliatrice angolare con entrambe le mani sulle apposite impugnature.

- All'accensione, assicurarsi che la mola non tocchi il pezzo da lavorare.

- Non avviare il processo di taglio o di smerigliatura finché l'apparecchio non ha raggiunto la massima velocità.

INTERRUTTORE ON/OFF

- Per avviare l'utensile elettrico, spingere in avanti l'interruttore di accensione/spegnimento (3).
- Per bloccare l'interruttore di accensione/spegnimento (3) in posizione, spingere l'interruttore di accensione/spegnimento (3) in avanti e verso il basso finché non scatta in posizione.

- Per spegnere l'utensile elettrico, rilasciare l'interruttore di accensione/spegnimento (3); oppure, se l'interruttore è bloccato, spingere brevemente l'interruttore di accensione/spegnimento (3) all'indietro e verso il basso e poi rilasciarlo.

- **ATTENZIONE: il disco si esaurirà lentamente!**



- Abbassare la smerigliatrice angolare solo dopo che il disco si è fermato completamente.

RIAVVIO DELLA PROTEZIONE

- La funzione di protezione dal riavvio impedisce l'avvio incontrollato dell'utensile elettrico dopo l'interruzione dell'alimentazione.

- Per riavviare l'utensile, posizionare l'interruttore on/off (3) su off e riaccendere l'utensile.

MANUTENZIONE E PULIZIA

Attenzione! Prima di ogni intervento di regolazione, assistenza o revisione, il cavo di alimentazione deve essere scollegato dalla rete elettrica.



- La smerigliatrice angolare non richiede una manutenzione particolare.
 - Prima di effettuare qualsiasi operazione di pulizia, scollegare l'apparecchio dall'alimentazione elettrica.
 - Mantenere pulito l'alloggiamento utilizzando un panno o una spazzola asciutti.
 - Non utilizzare detergenti che potrebbero intaccare il materiale dell'alloggiamento.
 - Non far penetrare liquidi all'interno della macchina.
 - Mantenere sempre pulite le fessure di ventilazione dell'apparecchio. Proteggere l'apparecchio da polvere e sporcizia per evitare il rischio di scosse elettriche.
 - Rimuovere i trucioli dagli alberi di ventilazione e dall'interno dell'apparecchio con l'aiuto di aria compressa.
 - Se il cavo di alimentazione di questo dispositivo è danneggiato, deve essere sostituito con un cavo di collegamento speciale, disponibile presso il produttore o il servizio clienti.
- Gli interventi di riparazione e manutenzione devono essere eseguiti esclusivamente da personale qualificato e autorizzato. Si consiglia vivamente di contattare il nostro centro di assistenza in caso di necessità.
-

WOLFPACK

Le apparecchiature elettriche ed elettroniche non devono essere smaltite insieme ai rifiuti domestici. In conformità con la norma europea 2012/19/UE per lo smaltimento delle apparecchiature elettriche (RAEE), devono essere portate presso l'impianto di raccolta rifiuti locale per il riciclaggio.



ATENÇÃO Leia todas as instruções e orientações de segurança. A falha em cumprir as instruções e orientações de segurança pode conduzir a choques elétricos, incêndios e/ou lesões graves.

Conserve as instruções e orientações de segurança para utilização futura.

UTILIZAÇÃO PREVISTA

Esta máquina destina-se a rebarbar e cortar pedra e metal com um disco de rebarba ou corte. Além disso, esta rebarbadora tem de estar equipada com a cobertura de proteção adequada. A máquina inclui uma cobertura de segurança exclusivamente destinada ao trabalho de rebarbamento. Se desejar cortar metal ou pedra com o aparelho, tem de obter uma cobertura de segurança especial para corte. Estas coberturas estão disponíveis em lojas especializadas ou através do nosso serviço de assistência.

UTILIZAÇÃO NÃO PREVISTA

Todas as utilizações da máquina que não estejam indicadas no capítulo “utilização prevista” estão classificadas como utilização não prevista.

A máquina não pode ser utilizada para os seguintes efeitos:

- Tratamento de materiais não indicados na secção de utilização prevista,
- Utilização com uma lâmina de serra,
- Utilização como dispositivo estacionário,
- Como unidade de alimentação para outros aparelhos.

Há perigo de lesão. O utilizador da máquina assume a responsabilidade por todos os danos materiais resultantes, bem como por lesões que possam ocorrer por má utilização.

Ao utilizar outros componentes ou componentes não originais da máquina, a garantia do fabricante expira.

RISCOS RESIDUAIS

Mesmo durante a utilização adequada do aparelho, existe um certo risco residual que não pode ser excluído. Dependendo do tipo e da construção da máquina, podem derivar os seguintes perigos potenciais:

- Contacto com rodas de desbarbar desprotegidas
- Tocar nas rodas de desbarbar ainda em rotação
- Retirar partes das rodas de rebarbar e outras peças
- Danos auditivos se não for usada a proteção auricular necessária
- Inalação de pó
- Choque elétrico ao tocar em componentes elétricos sem isolamento.

Se as instruções de funcionamento não forem cumpridas, podem ocorrer outros riscos residuais, devido à utilização indevida.

ORIENTAÇÕES DE SEGURANÇA ADICIONAIS PARA REBARBADORAS

• Não utilize quaisquer acessórios que não sejam especificamente destinados ou recomendados pelo fabricante deste dispositivo. O facto de conseguir encaixar um acessório no seu dispositivo não significa que este possa ser utilizado em segurança.

- A velocidade rotacional permissível para a ferramenta de inserção tem de ser, pelo menos, tão elevada quanto a velocidade rotacional mais elevada especificada do dispositivo. Acessórios que rodem mais rápido do que a velocidade permissível podem quebrar, criando estilhaços voadores.

- O diâmetro externo e a espessura da ferramenta de inserção têm de estar de acordo com as dimensões do seu dispositivo. Ferramentas de inserção com dimensões erradas podem não estar adequadamente blindadas ou controladas.

- Discos de rebarbar, flanges, placas de rebarbar e outros acessórios devem encaixar com exatidão no eixo de rebarbar do seu dispositivo. Ferramentas de inserção que não encaixem exatamente no fuso de rebarbar do dispositivo rodam irregularmente, vibram com muita força e podem causar perda de controlo.

- Não utilize ferramentas de inserção danificadas. Sempre que utilizar uma ferramenta de inserção, como um disco de rebarbar ou cortar, verifique se apresenta lascas, fendas, sinais de desgaste ou forte abrasão. Se o aparelho ou a ferramenta de inserção caírem, verifique se estão danificadas ou use uma ferramenta de inserção não danificada. Quando tiver verificado e inserido a ferramenta de inserção, certifique-se de que você e qualquer pessoa nas proximidades se mantêm afastados do plano da ferramenta de inserção rotativa, e deixe o dispositivo a funcionar durante um minuto à velocidade máxima de rotação. Ferramentas de inserção danificadas geralmente quebram durante este período de teste.

- Use equipamento de proteção pessoal. De acordo com a utilização, use proteção facial total, proteção ocular ou óculos de segurança. Se necessário, use uma máscara contra pó, proteção auricular, luvas de proteção ou um avental especial para proteção contra estilhaços e outras partículas. Os seus olhos devem estar protegidos contra estilhaços voadores que resultem de várias formas de utilização. As máscaras respiratórias ou contra pó deverão conseguir filtrar o pó que resulta da utilização do dispositivo. Se ficar exposto a fortes ruídos durante longos períodos de tempo, pode sofrer de perda de audição.

- Certifique-se de que as outras pessoas se mantêm a uma distância segura da sua área de trabalho. Qualquer pessoa que entre na área de trabalho tem de usar equipamento de proteção pessoal. Pedacos partidos da peça de trabalho ou ferramentas de inserção partidas podem voar e causar lesões, mesmo fora da área de trabalho.

- Segure no dispositivo apenas pela área isolada da pega, se estiver a realizar trabalhos em que a ferramenta de inserção possa entrar em contacto com linhas elétricas ocultas ou com o cabo elétrico do aparelho. O contacto com uma linha elétrica viva pode carregar eletricamente as partes metálicas do dispositivo e causar um choque elétrico.

- Mantenha o cabo elétrico afastado de ferramentas de inserção em rotação. Se perder o controlo do aparelho, o cabo elétrico pode ser cortado ou ficar preso, e a sua mão ou braço podem entrar em contacto com a ferramenta de inserção rotativa.

- Nunca pouse o aparelho antes de a ferramenta de inserção ter parado completamente. A ferramenta de inserção em rotação pode entrar em contacto com o suporte do material, podendo levar a uma perda de controlo.

- Certifique-se de que a máquina não está ligada quando estiver a transportá-la. Se a sua roupa entrar acidentalmente em contacto com a ferramenta de inserção rotativa, pode ficar presa e puxar a ferramenta de inserção de encontro ao seu corpo.

- Limpe regularmente as ranhuras de ventilação do aparelho. A ventoinha do motor puxa o pó para dentro do invólucro, pelo que uma grande acumulação de poeiras metálicas pode causar perigos elétricos.

- Não utilize o dispositivo na proximidade de materiais inflamáveis. As faíscas podem incendiar esses materiais.

- Não utilize quaisquer ferramentas de inserção que requeiram um agente refrigerante líquido. A utilização de água ou outros agentes refrigerantes líquidos pode causar choques elétricos.

RICOCHETE DA MÁQUINA E MEDIDAS DE SEGURANÇA ADEQUADAS

O ricochete da máquina é uma reação súbita, resultante de uma ferramenta de inserção presa ou bloqueada, como um disco de rebarbar ou cortar que esteja em rotação. A ferramenta presa ou bloqueada conduz a uma paragem abrupta da ferramenta de inserção em rotação. Isto fará com que perca o controlo da ferramenta de inserção, à medida que acelera contra a direção rotacional no ponto bloqueado.

Se, por exemplo, um disco de rebarbar ficar preso ou bloqueado na peça de trabalho, a extremidade do disco de rebarbar que estiver a funcionar na peça de trabalho pode quebrar-se ou causar um recuo. Como tal, o disco de rebarbar move-se na direção ou em sentido contrário ao operador, de acordo com a direção rotacional do disco no ponto bloqueado. Isto também fará partir o disco de rebarbar.

Um ricochete é o resultado de uma utilização imprópria ou errada do aparelho. Pode ser evitado através de medidas de segurança, como as descritas a seguir.

- Segure firmemente no aparelho, e coloque o seu corpo e os seus braços numa posição que lhe permita absorver a força de um ricochete. Utilize sempre a pega auxiliar, se existente, para ter o máximo nível de controlo possível sobre a força dos ricochetes ou o binário de reação a altas velocidades rotacionais. Com medidas de segurança adequadas, o operador pode controlar a força dos ricochetes e do binário.

- Nunca coloque as mãos na proximidade de ferramentas de inserção em rotação. Se ocorrer um ricochete, a ferramenta de inserção pode entrar em contacto com a sua mão.

- Evite colocar o seu corpo numa área para onde o aparelho possa mover-se em caso de ricochete. Um ricochete força o aparelho na direção oposta ao movimento do disco de rebarbar contra o ponto do bloco.

- Tenha especialmente cuidado ao trabalhar em cantos e arestas afiadas. Se aplicável, evite o recuo e o congestionamento da ferramenta de inserção. Nos cantos, em arestas afiadas ou ao recuar, as ferramentas de inserção em rotação têm tendência para congestionar. Tal causa uma perda de controlo ou o ricochete da máquina.

- Não utilize lâminas de serra denteada ou de corrente. Essas ferramentas de inserção podem causar ricochete ou perda de controlo sobre o aparelho.

ORIENTAÇÕES DE SEGURANÇA ESPECIAIS PARA REBARBAR E CORTAR

- Utilize apenas ferramentas de rebarbar que sejam aprovadas para o seu dispositivo e coberturas protetoras previstas para estas ferramentas de rebarbar. As ferramentas de rebarbar que não se destinem ao dispositivo não podem ser adequadamente blindadas e são inseguras.

- A cobertura protetora deve ser bem apertada ao dispositivo e ajustada para poder ser proporcionado o nível máximo de segurança, ou seja, só deve ser deixada aberta para o operador a parte mais pequena possível da ferramenta de rebarbar. A cobertura protetora destina-se a proteger o operador de estilhaços e do contacto acidental com a ferramenta de rebarbar.

- As rodas de rebarbar de offset devem ser montadas de forma que as suas áreas de rebarbar não se destaquem acima do rebordo das coberturas protetoras. Rodas de rebarbar indevidamente montadas, que se projetem acima da extremidade da cobertura protetora, não estão suficientemente blindadas.

- As ferramentas de rebarbar só se destinam a ser utilizadas para as aplicações recomendadas. Por exemplo: Nunca rebarbe com a superfície lateral de um disco de corte. Os discos de corte destinam-se à remoção de material com a extremidade do disco. A aplicação lateral de força à ferramenta de rebarbar pode quebrá-lo.

- Utilize sempre flanges de fixação não danificadas do tamanho e do formato adequado para o disco de rebarbar que escolheu. As flanges adequadas suportam o disco de rebarbar e reduzem o perigo de quebra do disco. As flanges para discos de corte podem ser diferentes das flanges para outros discos de rebarbar.
- Não utilize discos de rebarbar de dispositivos elétricos maiores. Os discos de rebarbar para aparelhos maiores não foram concebidos para as velocidades rotacionais mais elevadas de aparelhos mais pequenos, e podem quebrar.

OUTRAS ORIENTAÇÕES DE SEGURANÇA PARA DISCOS DE CORTE

- Evite um bloqueio no disco de corte ou elevada pressão de contacto. Não faça cortes excessivamente profundos. Sobrecarregar o disco de corte aumenta a tensão e a probabilidade de emperrar ou bloquear, bem como a possibilidade de um ricochete da máquina ou a quebra da ferramenta.
- Mantenha-se fora da área à frente ou atrás do disco de corte rotativo. Se estiver a mover o disco de corte de si para a peça de trabalho, um ricochete poderá fazer com que o disco rotativo seja forçado diretamente para si.
- Se o disco de corte ficar bloqueado, ou se parar de trabalhar, desligue o dispositivo e segure-o até o disco parar de se mover completamente. Nunca tente puxar um disco de corte ainda em rotação de fora do corte, o que poderá resultar num ricochete da máquina. Determine e corrija a causa de a máquina ter ficado bloqueada.
- Nunca volte a ligar o aparelho enquanto este estiver no interior da peça de trabalho. Deixe o disco de corte atingir a totalidade da velocidade rotacional antes de começar o seu corte. Caso contrário, o disco pode ficar preso, saltar da peça de trabalho ou causar um ricochete.
- Fixe bem lajes ou grandes peças de trabalho para evitar o risco de ricochete que resultaria de um disco de corte bloqueado. Peças de trabalho grandes podem dobrar sobre o seu próprio peso. A peça de trabalho tem de ser suportada de ambos os lados do disco, na área de corte, bem como na extremidade.
- Exerça um cuidado especial ao efetuar “cortes de mergulho” em paredes existentes ou noutras áreas que não sejam visíveis. Nesses cortes, o disco de corte pode cortar tubos de gás ou água, linhas elétricas ou outros objetos e causar um ricochete da máquina.

Descrição

1. Bloqueio do eixo
2. Interruptor homem morto
3. Cabo elétrico
4. Guarda de proteção
5. Pega adicional
6. Disco de rebarbar (não incluído)
7. Alavanca de libertação

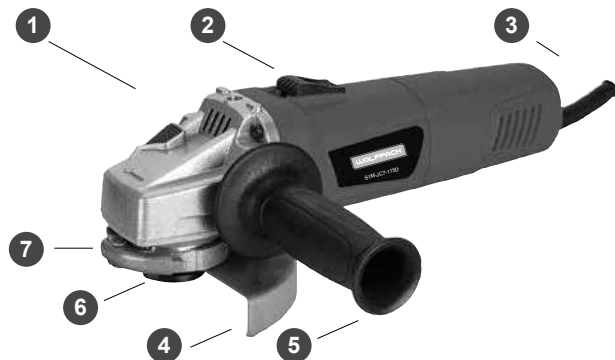

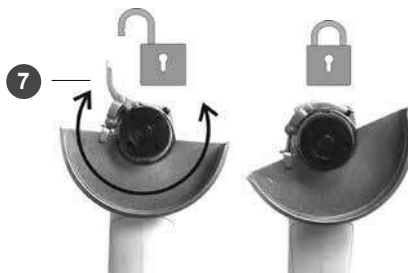

DADOS TÉCNICOS

Tensão	230 V ~ 50 Hz
Potência nominal	900 W
Ponto morto	11000 rpm
Diâmetro do disco	125 mm
Rosca do fuso	M14
Nível de pressão sonora (LPA) (incerteza K = 3 dB)	88,7 dB(A)
Nível de potência sonora (LWA) (incerteza K = 3 dB)	99,7 dB(A)
Vibração (incerteza K = 1,5 m/s ²)	11,786 m/s ²
Classe de proteção	 / II



Certifique-se de que usa óculos de segurança, máscara anti-pó e proteção auricular durante a utilização!

INFORMAÇÕES SOBRE RUÍDO E VIBRAÇÃO

Valores medidos determinados de acordo com EN 60745

- O nível de emissão de vibração indicado nesta folha de dados foi medido de acordo com um teste padronizado, de acordo com a EN 60745, e pode ser utilizado para comparar uma ferramenta com outra.
- O nível de emissão de vibração indicado pode ser utilizado para a estimativa inicial da verdadeira exposição.
- O nível de emissão de vibração irá variar de acordo com as formas em que uma ferramenta elétrica pode ser utilizada, e pode aumentar acima do nível indicado nesta folha de dados.
- Tente manter a exposição tão baixa quanto possível. Para reduzir o nível de emissão de vibrações, o utilizador deve usar luvas de trabalho e utilizar a máquina por um período limitado.
- Têm de ser consideradas todas as partes dos ciclos de trabalho (incluindo a hora em que a ferramenta elétrica é desligada, e o tempo em que a ferramenta elétrica está a funcionar sem carga).

A resistência da flange de aperto corresponde às especificações da norma EN 10025 para aço FE 430 B, ou um material com uma resistência similar.

A resistência à tração da cobertura protetora é de 270-450 N/mm, e o alongamento de rutura mínimo é de 28% (comprimento da barra de teste: 50 mm).

MANIPULAÇÃO, TRANSPORTE E ARMAZENAMENTO DAS RODAS DE REBARBAR:

As rodas de rebarbar são frágeis e sensíveis a choques e impactos. Como tal, são necessárias medidas particulares:

- Não deixe cair rodas e evite impactos súbitos.
- Não utilize rodas que tenham caído ou ficado danificadas.
- Evite vibrações ou choques durante a utilização.
- Evite danos no furo de montagem.
- Evite tensões na superfície de rebarbar.
- Guarde as rodas de rebarbar de forma plana ou vertical, secas, protegidas contra gelo e a uma temperatura média constante.
- Guarde as rodas de rebarbar na embalagem original ou em contentores e prateleiras especiais.

INSTALAÇÃO DA PEGA LATERAL (PEGA SUPLEMENTAR)

Aperte sempre firmemente a pega lateral à máquina antes do arranque. A pega lateral pode ser firmemente instalada, de forma opcional, numa das duas posições do lado da máquina, dependendo da posição que for mais adequada e que assegure o posicionamento correto da cobertura protetora.

Ao utilizar a máquina para rebarbar com duas mãos (com uma mão na pega operativa e a outra de lado), segure-a com firmeza e segurança.

SUBSTITUIÇÃO DOS DISCOS ABRASIVOS

- Desligue a ficha elétrica antes de substituir o disco abrasivo.
- Mantenha premido o botão de bloqueio (1) e solte a porca de aperto com a chave incluída.
- Retire a porca de aperto e o disco abrasivo do eixo de aperto.
- Ao inserir um novo disco abrasivo, certifique-se de que está corretamente assente na f lange de aperto.
- Volte a apertar a porca de aperto, certificando-se de que o disco abrasivo não foi danificado ao longo deste processo.
- Antes de iniciar o trabalho, experimente a máquina e certifique-se de que o disco está a rodar corretamente.

ANTES DA OPERAÇÃO INICIAL

- Tensão elétrica: Certifique-se de que a tensão elétrica utilizada corresponde à informação da placa de características.
- Extensão: Se a área de trabalho não estiver perto da ligação à corrente, deve ser utilizada uma extensão com potência horizontal e nominal suficiente. A extensão deve ser mantida tão curta quanto possível.
 - Instalar e ajustar a cobertura protetora: A cobertura protetora é um dispositivo de proteção que deverá prevenir os danos se as rodas de rebarbar quebrarem durante a operação. Deve ser assegurado que a cobertura fique adequadamente fixada e apertada antes de começar o trabalho de rebarbamento. Graças à abertura da alavanca de libertação, a cobertura protetora pode ser virada e ajustada a todos os ângulos pretendidos. Tem de ser assegurado que a alavanca de libertação fique devidamente apertada depois do ajuste da cobertura protetora. A cobertura protetora só pode ser rodada depois de a alavanca de libertação ser aberta!

- Certifique-se de que a roda de rebarbar adequada e as outras peças estão instaladas de acordo com as instruções do fabricante. Também deve ser assegurado que a roda de rebarbar a utilizar seja do modelo correto e não apresente fendas ou defeitos de superfície. Deverá, ainda, ser garantido que as rodas de rebarbar estejam corretamente montadas e a porca do parafuso da roda de rebarbar firmemente apertada. Consulte a secção “instalar as rodas de rebarbar”.

- Certifique-se de que são utilizadas as arruelas recomendadas quando forem fornecidas com rodas de rebarbar, fabricadas a partir de abrasivos ligados.

- Não utilize buchas ou adaptadores separados para ajustar rodas de rebarbar com um furo grande.

- Não utilize uma roda de corte para rebarbar.

- Realizar um ciclo de teste: Antes de utilizar, certifique-se de que a rebarbadora está corretamente instalada e firmemente segura, e deixe a máquina fazer um ciclo sem carga durante 30 segundos num local seguro. Pare imediatamente a máquina se ocorrerem vibrações consideráveis ou se forem determinadas anomalias. Se ocorrer uma situação destas, verifique a máquina para descobrir a causa.

OPERAÇÃO

- Use sempre óculos de segurança durante o seu trabalho.
- Segure na rebarbadora com ambas as mãos nas pegas fornecidas.
- Ao ligar, certifique-se de que a roda de rebarbar não toca na peça de trabalho.
- Não inicie o processo de corte ou rebarbar antes de a máquina ter atingido a plena velocidade.

LIGAR/DESLIGAR

- Para iniciar a ferramenta elétrica, faça avançar o interruptor de ligação (3).
- Para bloquear o interruptor de ligação (3) na posição, avance o interruptor de ligação (3) e mantenha-o para baixo até bloquear no lugar.
- Para desligar a ferramenta elétrica, solte o interruptor de ligação (3) ou, se interruptor estiver bloqueado, mova brevemente o interruptor de ligação (3) para trás e para baixo, e solte-o.

- **ATENÇÃO: O disco irá parar lentamente!**



- Pouse a rebarbadora apenas depois de o disco ter parado completamente.

PROTEÇÃO CONTRA REARRANQUE

- A funcionalidade de proteção contra reaquecimento evita que a ferramenta elétrica arranque descontroladamente depois de a alimentação elétrica ter sido interrompida.
- Para reiniciar a ferramenta, regule o interruptor de ligação (3) para a posição de desligado e volte a ligar a ferramenta elétrica.

MANUTENÇÃO E LIMPEZA

Atenção! Antes de cada ajuste, assistência ou revisão, o cabo de alimentação deve ser desconectado da rede elétrica.



- A rebarbadora não requer qualquer manutenção especial.
- Desligue a máquina da alimentação elétrica antes de realizar quaisquer trabalhos de limpeza.
- Mantenha o invólucro limpo, utilizando um pano seco ou uma escova.
- Não utilize agentes de limpeza, já que podem atacar o material do invólucro.
- Não permita a entrada de líquidos no interior da máquina.
- Mantenha sempre limpas as aberturas de ventilação da máquina. Proteja a máquina do pó e da sujidade para evitar o risco de choque elétrico.
- Retire limalhas dos poços de ventilação e do interior da máquina com a ajuda de ar comprimido.
- Se o cabo de alimentação deste dispositivo estiver danificado, tem de ser substituído por um cabo de ligação especial, disponível junto do fabricante ou do serviço de apoio ao cliente. Os trabalhos de reparação e manutenção só podem ser realizados por pessoal autorizado e qualificado. Recomendamos fortemente que contacte o nosso centro de assistência, caso seja necessário.



O equipamento elétrico e eletrónico não deve ser eliminado juntamente com o lixo doméstico. Em vez disso, entregue-o num ponto de recolha destinado a reciclagem. Contacte as suas autoridades locais ou o retalhista para mais informações.

CONTENIDO DE LA DECLARACIÓN CE DE CONFORMIDAD

A FORGED TOOL S.A., distribuidor de productos WOLFPACK en Europa, declara que el artículo "Amoladora angular 900W/125mm", modelo 07020556 (S1M-JC7-125D), indicado en este manual de usuario, es conforme con las siguientes directivas europeas: (ver abajo)

CONTEÚDO DA DECLARAÇÃO DE CONFORMIDADE CE

A FORGED TOOL S.A., distribuidora de produtos WOLFPACK na Europa, declara que o artigo "Rebarbadora angular 900W/125mm", modelo 07020556 (S1M-JC7-125D) indicado neste manual do usuário, está em conformidade com as seguintes directivas europeias: (veja abaixo)

CONTENTS OF THE EC DECLARATION OF CONFORMITY

A FORGED TOOL S.A., distributor of WOLFPACK products in Europe, declares that the item "Angle Grinder 900W/125mm" model 07020556 (S1M-JC7-125D) indicated in this user manual is in conformity with the following European directives: (see below)

CONTENU DE LA DÉCLARATION CE DE CONFORMITÉ

A FORGED TOOL S.A., distributeur des produits WOLFPACK en Europe, déclare que l'article "Meuleuse D'Angle 900W/125mm" modèle 07020556 (S1M-JC7-125D), indiqué dans ce manuel d'utilisation, est conforme aux directives européennes suivants: (voir ci-dessous)

CONTENUTO DELLA DICHIARAZIONE DI CONFORMITÀ CE

A FORGED TOOL S.A., distributore dei prodotti WOLFPACK in Europa, dichiara che l'articolo "Smerigliatrice Angolare 900W/125mm", modello 07020556 (S1M-JC7-125D), indicato in questo manuale utente, è conforme alle seguenti direttive europee: (vedi sotto)

INHALT DER EG/EU-KONFORMITÄTSERKLÄRUNG

A FORGED TOOL S.A., Vertreiber von Produkten der Marke WOLFPACK in Europa, erklärt, dass der in dieser Bedienungsanleitung angegebene Artikel "Winkelschleifer 900W/125mm", Modell 07020556 (S1M-JC7-125D), mit den folgenden Europäischen Richtlinien übereinstimmt: (siehe unten)

**Machinery Directive (MD) 2006/42/EEC;
Electromagnetic Compatibility (EMC) 2014/30/EU;
Restriction of Hazardous Substances (RoHS) 2011/65/EU + 2015/863.**

Declaración de Conformidad completa en la página web de AFT / Full DoC is on the AFT website



A Forged Tool, S.A.
Avda. El Florio 75
18015 Granada (ES)
ESA18030064
(+34) 958 208 900
info@aftgrupo.com



WOLFPACK